

བོད་སྐད་ཀྱི་མེས་པོ།

འཇམ་དབྱངས་འོད་ཟེར།
རྟེན་རྒྱུ་ལྷ་ཚེན་མོ།

ནང་དོན་རྟེན་འབྲེས།

བོད་དང་འབར་མའི་སྐད་ཡིག་གི་བྱིས་རྒྱུད་ནི་ ༡༥༡༩ ལོར་ངོས་འཛིན་བྱས་པ་ཞིག་ཡིན། འོན་ཀྱང་ཁྱད་ཆོག་དེ་གཉིས་བྱིས་སུ་དོན་གཉིས་ལ་འཇུག་པ་ཡིན། གཅིག་ནི་ཁེ་ལ་ཕི་རོ་ཏི་ (Klaproth) རྗེས་འབྲས་ཀྱིས་སྐད་ཡིག་རིགས་མང་གི་སློན་པའི་དང་གཅིག་ཤོས་ནི་རྒྱ་གར་དང་རྒྱ་ནག་སྐད་ཡིག་བྱིས་རྒྱུད་ནང་ལ་ཞིབ་འཇུག་བྱེད་མཁན་རྣམས་སོ།

བོད་དང་རྒྱ་ནག་གི་སྐོར་ལ་ཞིབ་འཇུག་བྱེད་མཁན་རྣམས་ཀྱིས་རྒྱ་གར་དང་རྒྱ་ནག་གི་སྐད་ཡིག་གི་བྱིས་རྒྱུད་གཅིག་ངོས་འཛིན་བྱེད་མ་ཐུབ་པ་དེས་རྒྱ་གར་དང་རྒྱ་ནག་གི་སློན་པའི་སྤྱི་མང་ཅན་གྱི་མིག་དཔེ་སྤྱོད་མ་ཐུབ་པ་དེ་གསལ་པོ་ཡིན། དེའི་ཚབ་ལ། བོད་སྐད་ནི་ཉི་མ་ལ་ཡའི་སྐད་རིགས་ཀྱི་བྱིས་རྒྱུད་ཤིག་ཡིན་པའམ། ཡང་ན་ཀ་ལ་པོ་རོད་ཀྱིས་གསུངས་པ་བཞིན་བོད་དང་འབར་མའི་སྐད་ཡིག་གི་བྱིས་རྒྱུད་ཡིན་པ་ཤེས་ཐུབ། རོ་ལོ་ཞེ་ཞེ་ (Robert Shafer) ཀྱིས་བོད་སྐད་དང་ཐག་ཉེ་བའི་ཉི་མ་ལ་ཡའི་སྐད་ཡིག་གི་ཚོ་ཁག་དེ་ཚོར་ལྟོ་ཞེ་ཞེ། ཡང་ན་ལོ་ཞེ་ཞེ་ལེ་ཟེར་བའི་ཐ་སྐད་བཏགས། དེ་བཞིན་ནི་ཀོ་ལ་ཏོར་ནེ་ཏི་ (Nicolas Tournadre) ཡིས་ཀྱི་ལོ་ཞེ་ཞེ་ལེ་ཟེར་བའི་ཐ་སྐད་ཐེད་སྤྱོད་བྱས་ཡོད། དེར་བརྟེན། བོད་གི་ཐ་སྐད་ཀྱི་ལོ་ཞེ་ཞེ་ལེ་ཟེར་གསལ་ལྟོ་ཞེ་ཞེ་ཞེ་ཞེ་ཞེ་ལེ་ཟེར་བའི་སྐད་ཡིག་དེ་ཚོ་གང་ལ་ངོས་འཛིན་བྱེད་དགོས་སམ། དེ་བཞིན་ང་ཚོས་ད་བར་ཉི་མ་ལ་ཡའི་སྐད་ཡིག་དེ་ཚོའི་སྤྱི་ཞིག་གི་སྐོར་ལ་གང་ཤེས་ཀྱི་ཡོད་དམ། སྐད་ཡིག་གི་བྱིས་རྒྱུད་དེ་ཚོར་གཞི་ཚུགས་ནས། བོད་མཐོ་སྐད་དང་དེའི་ཉེ་རྒྱུད་ཀྱི་ས་ཁུལ་དེ་ཚོའི་སྐད་ཡིག་གི་འབྲུང་ལུངས་གང་ཡིན་ནམ།

༡ ཉི་མ་ལ་ཡའི་དེ་རྒྱུད་ཀྱི་བྱིས་རྒྱུད་གཉིས།

བོད་སྐད་ཀྱི་མེས་པོའི་སྐོར་བརྗོད་དུས་སྤྱད་གཉིས་ཡོད་ལ། ལྷན་དེ་གཉིས་མཉམ་དུ་ཡང་བྲིས་ཡོད། འོན་ཀྱང་སྤྱད་དེ་གཉིས་མན་ཚུན་ཡང་མི་འདྲ་བ་དང་། ཚ་དོན་ཐོག་མོ་མོར་རང་ཚུགས་ཡིན་པའི་སྤྱད་གཉིས་ཡིན། དེའི་གཅིག་ནི་ལོ་རྒྱུས་ཀྱི་ངོས་ནས་ཤར་ཡོ་རོབ་ཨེ་ཤེ་ཡའི་སྐད་བྱིས་རྒྱུད་དང་འབྲེས་ཀྱི་སྐད་ཡིག་གི་
[linguistic phylogeny] རྒྱ་བ་དང་ལྷན་དུ། གཞན་པ་དེས་སྐད་བརྗོད་པ་དང་འབྲེས་པ་མའི་རྒྱུད་འཛིན་

མ་ལག་ལྷན་པའི་ས་ཁམས་རིག་པར་genetic phylogeography ེ་ཚང་གཞིར་བབུང་ནས་གར་ཡོ་རོབ་ཨེ་ཤེ་
 ཡའི་ལོ་རྒྱུས་ལྟོན་prehistory ེ་གི་མི་རིགས་རྒྱན་བརྟའི་ethnolinguistic ེ་ལོ་རྒྱུས་བསྐྱར་རྒྱུག་བྱས་པ་
 ཡིན། ལྷན་དང་པོ་དེས་རིག་གཞུང་གི་དོས་ནས་གར་ཡོ་རོབ་ཨེ་ཤེ་ཡ་ནང་གི་ཐོང་འབར་རྒྱན་ཚུམ་ནས་ཉི་
 མ་ལ་ཡའི་རི་རྒྱུང་ལས་བརྒྱལ་བའི་རྒྱན་རིགས་ཀྱི་འབྲེལ་བའི་ལོ་རྒྱུས་ཀྱི་རྩིས་ལྟུང་འབྲེང་བྱེད་པ་དེ་
 ཡིན། ལྷན་དེའི་ལམ་ཐོག་ན་དོར་རྒྱབས་བེད་སྨོན་མི་བྱེད་པའི་དུས་ལས་འདས་པའི་དེ་རྒྱན་ཚུམ་ཀྱི་སྨོན་
 བོ་སྟོ། དཔེར་ན་ཉིན་རྒྱ་ཆ་ནའེ་རྒྱན་ཚུམ་དང་། རྒྱ་ཐོང་རྒྱན་ཚུམ། རྒྱ་དང་ཉི་མ་ལ་ཡ་དང་རྒྱ་དང་ཁེ་རན་
 ཁེ་ལྷ་བུའི་རྒྱན་ཚུམ་ཀྱི་སྨོན་བོ་ཐོར་ཡོད། རིག་གཞུང་ནང་དུ་མི་རིགས་འཐབ་འཁྲུང་རིང་ལུགས་ཀྱི་སྟོབས་
 ལུགས་ཆེ་བའི་སྐབས་སུ། གར་ཡོ་རོབ་ཨེ་ཤེ་ཡའི་སྟོར་གྱི་རྒྱན་རིགས་རྣམ་ཀྱངས་རིག་པ་language typol-
 ogy ེ་དང་རྒྱན་རིགས་འབྲེལ་བའི་འཐེལ་འཇུག་མ་དཔེ་phylogenetic models ེ་གཉིས་ཀའི་སྟེང་ལ་སྐྱི་
 ཚོགས་འ་མན་རིང་ལུགས་ཀྱི་འདོག་སོག་ཡོད། དེ་ལི་ཉིན་རྒྱ་ཆ་ནའེ་རྒྱན་ཚུམ་ཀྱི་མ་དཔེ་དེ་རྒྱུས་སྨོན་བྱེད་
 པར་ལུས་ལུགས་ཐོན་ཡོད་པ་ནི་སྐྱི་ཡོངས་དོས་ནས་གསལ་བཤད་མ་བྱས་པར་ལུས་ཡོད། ལྷན་གཉིས་པ་དེས་
 གར་ཡོ་རོབ་ཨེ་ཤེ་ཡའི་ལོ་རྒྱུས་ལྟོན་གྱི་མི་རིགས་རྒྱན་བརྟའི་རུས་རྒྱུང་དང་རྒྱན་རིགས་ཚོགས་སྡེ་བར་འབྲུང་
 སྲིད་པའི་ཐུབ་ཚོང་གི་འབྲེལ་བ་གཞིར་བབུང་ནས་ཚོད་དཔག་གི་སྟོན་ནས་བསྐྱར་རྒྱུག་བྱེད་པར་དོ་སྦྱོང་བྱེད་
 གྱིན་ཡོད། དེ་ལྷན་བྱེད་པ་ལ་བརྟེན་ནས་སྟེ་དངོས་ཀྱི་མེས་པོ་དང་རྒྱན་བརྟའི་གཉེན་ཉེ་དག་གཅོང་མའི་
 དང་དབྱེ་འབྱེད་བྱས་ཡོད། རྒྱན་དང་རིགས་རྒྱུང་གཉིས་སོ་སོ་ལོགས་དགར་ཡིན་པ་མཚམ་བྲགས་ཅན་གྱི་ལོ་
 རྒྱུས་རྒྱུན་བརྟའི་རིག་པ་བ་ཚོས་དུས་རྟག་ཏུ་ཡང་བཤད་ནན་བཤད་བྱས་ཡོད་ན་ཡང་། འདས་པའི་སྐབས་ཀྱི་
 རྒྱན་རིགས་རྣམ་ཀྱངས་རིག་པ་བ་ཚོས་དབྱེ་མཚམས་དེ་བཅོལ་ཡང་གསལ་བོ་ཚགས་མེད།

༡ ཐོང་འབར་རྒྱན་ཚུམ་ནས་ཉི་མ་ལ་ཡའི་རི་རྒྱུང་ལས་བརྒྱལ་བའི་རྒྱན་ཚུམ།

ཐོང་འབར་རྒྱན་བརྟའི་སྟོན་phylum ེ་དེ་གྲ་གཞིར་དོས་འཛིན་བྱས་པ་རེད། ཡིན་ན་ཡང་། ཐོང་འབར་
 རྒྱན་ཚུམ་ཞེས་པའི་མིང་དེ་རྩིས་སུ་གོ་དོན་གཉིས་ཐོག་ནས་བེད་སྨོན་བྱེད་གྱིན་ཡོད། གཅིག་ནི་རྒྱ་ལི་སི་
 །སང་ཁེ་ལི་སི་རོ་ཐི་Julius Von Klaproth ེ་ལི་མ་ལག་སྐུ་མང་སྟོན་གཞི་གི་ལྷ་བུལ་ལ་རྩིས་སུ་འབྲངས་
 བའི་མཁས་པ་ཚོས་བེད་སྨོན་བྱེད་པ་དང་། གཞན་པ་དེ་ནི་ཉིན་རྒྱ་ཆ་ནའེ་རྒྱན་ཚུམ་མམ་རྒྱ་ཐོང་རྒྱན་ཚུམ་
 ཀྱི་དཔེར་ཁྲུང་ནང་དུ་ཞིབ་འཇུག་བྱེད་བཞིན་པའི་མཁས་པ་ཚོས་བེད་སྨོན་བྱེད་གྱིན་ཡོད། བསམ་སྟོན་
 རིགས་རྒྱུང་འདི་གཉིས་བར་གྱི་མི་འདུ་ས་གཅོལ་བོ་ནི་ཕན་ཚུན་ཕྱོག་ལྷན་ཡིན་ལ། ཁོ་ཚོའི་དཔེ་རྟགས་
 ཡང་ལུགས་ཆེན་པོ་ཡིན། ས་ཁམས་ཐོག་གི་རྒྱན་ཚུམ་འོག་མ་གཅོལ་བོ་རྣམས་དང་རྒྱན་ཚུམ་དེ་ཚོའི་འཐེལ་
 རྒྱས་ཀྱི་འབྲེལ་ཚུལ་རྣམས་ཀྱི་ཐོང་འབར་རྒྱན་ཚུམ་ནང་གི་རྒྱན་རིགས་འདུ་མིན་བེད་སྨོན་བྱེད་མཁན་
 གྱི་མི་དམངས་ཀྱི་གཞིར་མའི་ལོ་རྒྱུས་ཀྱི་ཁྲུངས་སྡེ་བསྟན་ཡོད། རྒྱན་བརྟའི་འབྲེལ་བ་སྟོར་གྱི་གདམ་ཀ་
 ཅན་གྱི་གཞུང་ལུགས་འགར་གྲོས་བསྐྱར་བྱས་ཡོད་ལ། རྒྱན་ཚུམ་འོག་མ་གཅོལ་བོ་རྣམས་ཀྱང་དོ་སྦྱོང་བྱས་
 ཡོད། གྲ་གཞིར་རྒྱ་ལི་སི་སང་ཁེ་ལི་སི་རོ་ཐི་Julius von Klaproth ེ་ལི་སི་པེ་རི་སི་ཁོ་བའི་ཨེ་ཤེ་ཡའི་
 རྒྱན་བརྟའི་གཞིར་རྒྱུང་ཐང་གི་མ་ལག་སྐུ་མང་ལྷ་བུལ་ནང་དུ་ཐོང་འབར་རྒྱན་ཚུམ་དེ་དོས་འཛིན་བྱས་པ་
 རེད། ཁེ་ལི་སི་རོ་ཐི་ཐང་དང་སྐུ་མང་ཅན་གྱི་ཨེ་ཤེ་ཡའི་རྒྱན་བརྟའི་སྟོན་ལོ་མ་དཔེ་དེ་དང་ཐོག་ནས་ཚོད་སྐྱོད་
 ཅན་དུ་ཚགས་ཡོད། དེའི་རྒྱ་མཚན་ནི་ལུབ་ཕྱོགས་པའི་མཁས་པ་མང་པོ་ཞིག་གིས་སྐབས་དེ་དུས་ཨེ་ཤེ་ཡའི་
 རྒྱན་རིགས་ཚོང་མ་ཁགས་པ་དོན་གསལ་མེད་པ་དང་མ་ལག་མཉམ་དུ་འདུས་པའི་རྒྱན་ཚུམ་གཅིག་ལ་
 གཉོགས་པའི་ལྷ་བུལ་དོས་འཛིན་བྱེད་གྱིན་ཡོད་པའི་རྒྱུ་རེད། ཁེ་ལི་སི་རོ་ཐི་ཐོང་འབར་རྒྱན་ཚུམ་ནང་

ལ་འབར་མའི་སྐད་དང་། བོད་སྐད་། རྒྱ་སྐད་དང་སྐད་འདི་གསུམ་དང་འབྲེལ་བ་ཡོད་པར་སྟོན་སྟབས་པའི་སྐད་ཚང་མ་འདུས་ཡོད། ཁོ་བོས་ཁ་གསལ་བའི་ངར་དེར་སྐབས་རོས་འཛིན་བྱས་ཡོད་པའི་སྐད་ཀྱིས་སྟེ་ཁར་ཏ་འམ་ཏ་ཁ་སྐད་ཀྱིས་དཔེར་ན་ཐེ་ལན་སྐད་དང་།

ལའོ་སྐད་། ཤུན་སྐད་། ཞོ་སི་ཀོ་ཞི་ཤི་ཡའི་སྐད་ཀྱིས་དཔེར་ན་མོན་དང་། མེ་ཐེ་ནམ་སྐད་། བི་ཁོ་པར་སི་སྐད་དང་ཁི་མི་སྐད་། དེ་ནས་ཨ་ཐེ་ཁིའི་སྐད་ཀྱིས་དཔེར་ན་ཉི་རྟོང་སྐད་དང་། ཀོ་རེ་ལ་སྐད་། སོག་སྐད་དང་ཏུར་གིའི་སྐད་། །དཀག་བོད་འབར་སྐད་ཀྱིས་ཁོངས་སུ་བཙུགས་ཐེད། ཁི་ལ་མི་རོ་ཐི་ཡིས་རོས་འཛིན་བྱས་པའི་སྐད་ཀྱིས་སྟེ་བོད་འབར་ཞེས་པའི་མིང་དེ་དབྱིན་སྐད་ནང་དུ་དར་བྱུང་བ་མ་ཟད། དབྱིན་རི་ལ་གཏོགས་པའི་སྤིང་ལུན་གསུམ་གྱི་ནང་གི་མཁས་པ་དབེར་ན་ཏོ་ཅ་སང་། ། 1944 ། རྟོད་དང་། ཁ་སི་ཐེ་། 1945 ། མོ་པ་སི་། 1945 ། རྟོད་ཏོ་ཐོན་། 1946 ། ལ་སོགས་ཀྱིས་བེད་སྟོད་བྱས།

སྐབས་དེ་དུས་ཀྱི་མཁས་པ་གཞན་པ་ཚོ་སི་ཀོ་ཐི་ལན་ཀེའི་སྐད་བརྟེན་རིག་པའི་ལས་ཞོར་པ་རྩོན་ཁ་སི་མི་ཡི་ཀེ་། John Casper Leyden, ། ཡིས་ཀྲོས་འདོན་བྱས་པའི་ཉིན་རྒྱ་ཆ་ན་སྐད་ཀྱིས་གཞུང་ལུགས་ཀྱི་ཆེས་སུ་འབྲངས། རྩོན་ཁ་སི་མི་ཡི་ཀེ་ཀྱིས་ན་མོ་ལོན་དམག་འཁྲུག་སྐབས་སུ་ཨ་ཤི་ཤི་ལ་ན་ཡོད་པའི་དབྱིན་རིའི་མི་སེར་སྟེ་ལ་ཡུལ་སྤིང་འཛིན་དོན་མ་ལས་ཁུངས་སུ་དུས་ཡུན་གྱི་འདུག་ལེན་ན་ཡང་རྒྱ་ཅང་འོད་ཟེར་འཕྲོ་བའི་ལས་ཀ་ལས་ཆེས་ལོ་ངོ་སུམ་བརྩ་སོ་ལཱའི་སྟེང་ཤི་བ་རེད། 1902 ལོར་ཡི་ཀེ་ཀྱིས་ཁོར་དགེ་ལྷན་ཆེ་ཞིང་། འོན་ཀྱང་གནས་ཚུལ་ཞིབ་ཆ་ཤེས་མེད་པའི་ཉིན་རྒྱ་ཆ་ན་སྐད་ཀྱིས་ཀྱི་གཞུང་ལུགས་དེ་མོ་ཐི་ཐེ་ཡིན་ན་ཡོད་པའི་དབྱིན་རིའི་རྒྱ་གར་སྤིང་གཞུང་གི་སྤྱི་བྱུང་མོན་ཆེན་རྩོ་རི་པ་ལོ་ལ་ཤོས་འདོན་ཞུས། ཀྲོས་འདོན་དེའི་ནང་དུ་ཁོ་བོས་ཨ་ཤི་ཤི་ལ་དང་སྤིང་ཆེན་རྒྱ་མཚོ་ཆེན་མོའི་ནང་གི་སྐད་རིགས་ཚང་མ་ལ་རྒྱན་ལུན་གྱི་མཉམ་བཞེས་ཞུག་རྒྱུ་འདུག་ཅེས་འདོད་ཚུལ་བརྗོད་ཡོད།

གསལ་བོ་མེད་པའི་ལྟ་སྟབས་འདི་ལི་ཤུའི་གསུང་རབ་ནང་གི་ལྟ་སྐྱེད་ལ་ཡིད་ཆེས་བྱེད་མཁན་ཚོའི་རྫོ་ལ་བབས་པ་དང་། ཁོ་ཚོས་རྒྱ་སྐད་དང་ཨ་ཤི་ཤི་ཡའི་སྐད་རིགས་གཞན་པ་མང་པོ་ཞིག་དང་མཉམ་དུ་རྩོ་སིའི་སྐད་ཚོགས་ཆེན་པོ་ནང་ལ་འཛོགས་པའི་རྫོ་ལ་ཕྱོགས་ཡོད། དེའི་རྒྱ་མཚན་ནི་རྒྱ་སྐད་དེ་ནི་མའི་བྱ་རྩོ་སིའི་ཚ་རུས་ཀྱིས་བེད་སྟོད་བྱས་པའི་སྐད་རིགས་དག་གི་ནང་གི་གཅིག་ལ་ཆ་འཛོགས་བྱས་པ་དང་། དུས་མཚུངས་སུ་མི་སྐོར་ཞིག་གིས་ཕྱོགས་གཞན་ནས་རྒྱ་སྐད་ནི་གནའ་རབས་ཀྱི་སྐད་ཅིག་གམ་ཡང་ན་ཕྱིན་ཅི་ལོག་པའི་སྐད་ཅིག་སྟེ། དཀོན་མཚོག་ལ་སྟེ་ཡིས་ལྷ་སྟེ་མཚོད་ཉེན་ཆེན་མོ་ས་ལ་ལོག་ཆེས་སུ་སྐད་དེ་བེད་སྟོད་བྱས་ནས་འགྲོ་བམི་རྩམས་ལ་སྟུག་བསྐལ་བཏང་པར་འགྲེལ་བཤད་རྒྱག་ཐབས་བྱས། ཁི་ལ་མི་རོ་ཐི་ནི་རྒྱ་སྐད་དེ་ཡང་དག་པའི་སྐད་ཀྱིས་ནང་ལ་བཏོ་བཤའ་རྒྱག་མཁན་གྱི་མཁས་པ་དང་པོ་དེ་ཡིན།

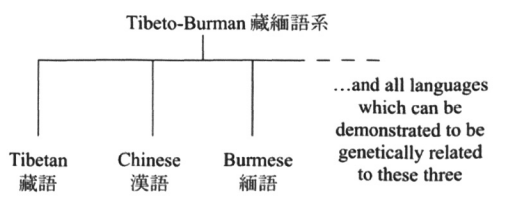

ཤི་མོ་དང་ཐོ། རྒྱ་ཤི་མི་ལྟར་ཁི་ལ་ཤི་རོ་ཐི་ཡི་ལོད་འབར་སྐད་ཀྱིས།

ཡི་ཤུའི་གསུང་རབ་ལས་རིག་པ་རྒྱུས་པའི་དོ་རྒྱུ་སིའི་རྒྱུད་ཚོགས་ནི་སྐ་མང་མཉམ་དུ་འདུས་པའི་
 ཨི་ཤི་ཡ་ཆེན་པོའི་རྫོང་གི་ལུ་བ་ལོན་མ་རེད། ཨི་ཡི་མ་ལོ་ཁོ་། Wilhelm Schott ་ཡིས་ཨི་ལི་སི་ཚོ་
 ཀི་ཚོ་བ་བྲུ་ཆེན་མོ་ནས་ཁྲུལ་སྒེལ་བྱུང་བའི་¹“ཏུར་རན་ནའི་” ་། “Turanian” ་ཀྱུ་ལྷུང་ལུགས་དོན་དུ་
 ཉི་མ་ལ་ཡིའི་རི་རྒྱུད་ཀྱི་རྒྱུད་བཟའི་རྫོང་གི་མཁའ་པ་ཆེན་མོ་ཤེ་རན་ཉོ་ཐོན་རྫོང་རིན་། Bri-
 an HoughtonHodgson ་ཡིས་འཕེན་ཡིག་བཏང་ནས་ལུ་གྲུབ་དེ་ལ་དོ་རྒྱུ་བྱེད་པའི་ཉེན་བར་བཏང་
 ། དེ་བཞིན་༡༩༥༦་ལོར་ལོ་ཁོ་རྩོ་ཡིས་ཚོམ་ཡིག་ཅིག་པར་སྐྱུན་བྲུས་ནས་² ཉིན་རུ་ཆེན་“རྒྱུད་ཀྱི་མི་གི་
 ལུ་བ་ལ་དོ་རྒྱུ་བྱེད་ཆེད་ཉེན་བཟའི་ཐ་ཆོག་བཏང་བ་རེད། ལོ་ཁོ་རྩོ་ཡིས་མིང་དེ་བེད་སྟོང་བྲུས་པའི་
 མཁའ་པ་དེ་ཚོས་མིང་བྱུང་དེས་གཉན་འཁེལ་བྲུས་པའི་འོ་ར་འཁྲུལ་ཅན་གྱི་འཕེལ་འགྱུར་གྱི་མ་
 དཔེར་གཞིར་བཞག་ནས་ལུ་མཉམ་དུ་བསམ་སྒོ་གཏོང་བ་སྟེན་དུ་མཐོང་ཡོད་མོད། ཡིན་ན་ཡང་།
 ཨི་ཤི་ཡའི་རྒྱུད་རིགས་རྣམས་སྡི་ཡོངས་ཐོག་ནས་དམའ་རིམ་ཡིན་པ་དང་ཅུབ་རྩུགས་པ་ལས་ཨི་ཤི་
 ཡའི་མི་དམངས་ཡར་ཐོན་མིན་པའི་ལུ་བ་ལ་ཡིད་ཆེས་བྱེད་མཁའ་གྱི་རིགས་རྒྱུད་རིང་ལུགས་གྱི་
 ལུ་བ་འཛིན་མཁའ་གྱི་རྒྱུད་རིགས་རྣམ་གྲངས་རིག་པ་བ་ཚོས་ཉིན་རུ་ཆེན་མོ་མ་དཔེ་དེ་ལ་དགའ་
 ཞིན་ཆེན་པོ་བྲུས།

བཟུང་སྟེང་ཐང་གི་རྣམ་གྲངས་རིག་པས་རྒྱུད་རིགས་རྣམ་གྲངས་རིག་པ་བ་དཔེར་ན་ཉེ་མན་སི་ཐན་
 སོ་། ༡༩༥༠, ༡༩༦༠ ་ཉེད། ཨན་སི་ཐེ་རོ་ལོ་། ༡༩༥༩ ་ཉེད། ཀོ་ལྷན་རྒྱུ་། ༡༩༥༤, ༡༩༥༥ ་ཉེད།
 རོང་ལེ་མི་སི་། ༡༩༦༤ ་ཉེད། ལུ་བ་ལ་ལོ་རིག་རྒྱུད་ནས་རྒྱུད་རིགས་རྣམས་³སྒྲ་ཆོགས་རྒྱུང་མ་ཅན་⁴དང་
 མིང་ལ་འགྱུར་བ་མེད་པར་གཞི་བཟུང་ནས་རྒྱུད་དང་མེ་ལན་རྒྱུད་གཉིས་མཉམ་དུ་རྒྱུད་རིགས་
 འཕེལ་འགྲོའི་རྣམས་འཛོམས་ཀྱི་གོ་རིམ་དམའ་ཤོས་ནང་ལ་བཞག་མཁའ་པ་དེ་ཚོས་རྒྱུད་དང་
 མེ་ལན་རྒྱུད་ངེས་པར་དུ་པན་ཚུན་འབྲེལ་བ་དམ་པོ་ཡོད་པ་དང་། དེ་གཉིས་ཀ་བོད་འབར་རྒྱུད་
 ཀྱི་མ་རང་གི་ཆ་གཅིག་ཀྱང་མ་རེད་ཅེས་ཚོད་སྲིང་བྲུས། རི་མ་སི་ལྷ་ན་ར་། ༡༩༦༥ ་ཉེད། རྒྱུས་⁵རྒྱུད་ཅིག་
 ཀྱི་རྒྱུ་མ་གཞི་ཆགས་རྒྱུའདྲེ་⁶“རིགས་རྒྱུད་མི་གཅིག་པའི་འགྲོ་བ་མི་ལ་དབང་བའི་བསམ་སྒོའི་
 འཁོར་སྟོད་ཀྱི་མཚོ་གསུམ་ཆོད་མི་འདུ་བས་⁷“ཐག་གཅོད་བྱེད་ཀྱི་ཉེན་ཡོད་ཅེས་ཚོད་སྲིང་བྲུས། ལུར་
 ལྷུང་དུ་རྒྱུ་མི་རིགས་དང་མེ་ལན་གྱི་མི་དམའ་རིམ་གྱི་གཉན་བཞས་ན་ཡོད་པ་དང་བསམ་སྒོ་གཏོང་
 ལྷུངས་ཐད་འཕེལ་འགྱུར་བྱུང་བ་ཉུང་བས། རྒྱུད་དེ་གཉིས་ལོ་ཁོ་རྩོ་ཡི་རྒྱུད་རིགས་འཕེལ་འགྱུར་རྣམས་
 འཛོམས་གི་ཆེས་དམའ་རིམ་ལ་བཞག་པ་རེད།⁸ གཤམ་དུ་ལུང་འཛེན་བྲུས་པའི་རྩོམ་ཡིག་གིས་

1 ལོ་རྒྱུས་ཀྱི་རྩེས་ཐུལ་མཐོང་བའི་མིག་ཤེལ་ལ་བརྒྱུད་ནས། ཏུས་རབས་བརྒྱ་དགུ་བའི་ནང་གི་རིགས་
 ཞེན་རང་ལུགས་ཀྱི་རྒྱུད་བཟའི་རྣམ་གྲངས་རིག་པ་། language typology ་ཡི་དགོད་ཤོ་བོའི་དུས་རྒྱབས་
 ཤིག་བྱུང་ཡོད། ང་ཚོའི་རྒྱུད་བཟའི་རིག་པ་བ་འགའ་ཤས་ཀྱིས་“ནི་གེ་རི་ཉེའོ་མན” ་། “Negeridiomen” ་ཀྱི་རྒྱུད་
 ཆེད་རྒྱུད་ཆའི་ཚོགས་སྡེ་ཚོ་དང་འབྲེལ་བ་ཡོད་པའི་དངོས་པོའི་རིག་གནས་ནང་གི་ཁྱུང་པར་ལ་དམིགས་
 ར་ས། རྒྱུད་ཆའི་འཕེལ་འགྱུར་གྱི་རྣམ་གྲངས་རིག་པའི་སྟེང་བོའི་སྟེང་རྒྱ་རྒྱུད་དམ་མ་ཉེ་ནས་རྒྱུད་ལས་རིམ་པ་
 མཐོ་བའི་རྣམས་འཛོམས་ཐོག་ལ་བཞག་ཆོག་མི་སྟེད་པའི་ཚོད་པ་ལ་གཞིར་བཟུང་ནས་སི་ཐན་ཐོ་ལི་གོ་རིམ་རང་
 བཞིན་གྱི་རྒྱུ་མ་གཞི་ལ་ཚོད་སྲིང་བྲུས་པ་རེད། གཞན་ད་དུང་ཅབ་རྒྱུད་ཡིན་པའི་དུས་རྒྱབས་ཤིག་ནི་“དབྱེ་
 དབྱེད་”ཞེས་པའི་ཐ་སྟོན་དེ་བཟོས་ནས། བཤད་ཚུལ་ལ་སམསྡི་ཉའི་རྒྱུད་ནང་དུ་ཡོད་པ་དང་། དབྱིན་རྒྱུད་དང་
 ཟུར་ནས་རྒྱུད་ལུ་རྒྱུད་རིགས་དུ་མས་མིང་གི་ཆོག་མཐའ་རྣམས་བྱུར་མཐོན་གསལ་གྱིས་མི་བརྗོད་པ། དེ་
 རྩུར་ ངེས་པར་དུ་ལུན་ལུས་ཚོགས་པའི་ཆོད་ལས་བརྒལ་བའི་འཕེལ་འགྱུར་བྱུང་ཡོད་པའི་རྒྱུད་རིགས་རྣམས་
 འབྲེལ་བཤད་བརྒྱབ་པ་དེ་ཡིན།

སྐབས་ཤིག་ལ་དར་བྱུང་ཆེ་བའི་རིག་གཞུང་ཐོག་གི་ཚོད་སྲིད་གི་སྲོལ་དེའི་དཔེ་འོས་ཡིན།

La langue chinoise, avec sa structure inorganique et incomplète, n'est-elle pas l'image de la sècheresse d'esprit et de cœur qui caractérise la race chinoise? . . . Suffisante pour les besoins de la vie, pour la technique des arts manuels, pour une littérature légère de petit aloi, pour une philosophie qui n'est que l'expression souvent fine, mais jamais élevée, du bon sens pratique, la langue chinoise excluait toute philosophie, toute science, toute religion, dans le sens où nous entendons ces mots. (Renan 1858, 195–196)

འདི་ལྟ་བུའི་རྒྱ་མཚན་འདེད་སྐྱབས་དང་ཚོད་ལོ་ཁི་། ༡༧༧༠ ་ེད་དང་། ཨི་ཐེ་འི་ཏེ་ཁན་ཏེ་ལ་ཁི་། ༡༧༧༧ ་ེམི་
 ཨི་ཏེ་མོ་ལ་ལྷ་སི་། ༡༧༧༧, ༡༧༧༧ ་ེད་དང་མི་ལི་མ་ཏོ་མ་པོ་ཐི་། ༡༧༧༧, ༡༧༧༧, ༡༧༧༧ ་ེལ་སོགས་ཀྱིས་ཡར་
 རྒྱས་བཏང་བ་རྒྱུ་ལོན་ཏེ་བྱུང་བའི་སྐད་བརྗོད་རིག་པའི་ཐད་ཀྱི་བལྟས་བཅས་སྐྱབས་བཏང་
 བསྟར་ན་མངོན་སུམ་འདོམས་མེད་ཀྱི་ལྷོག་ལྷ་ཡིན། རིག་གཞུང་ཐོག་གི་སྲོལ་རྒྱུན་འདིའི་རྗེས་སུ་འབྲངས་
 པའི་སྐད་བརྗོད་རིག་པ་བཏང་བྱུང་པར་དུ་རྩ་ལི་སི་ལང་ཁི་ལ་མི་ལོ་ཐི་། Julius von Klaproth ༡༧༧༧ ་ེ
 དང་། ཇི་ཅ་ཇ་ལའུ་སི་ལོ་ཁི་ལ་སི་ཏོ་ཐི་། Jean Jacques Nicolas Huot Malte Brun 1832,
 1:521 ་ེཨོ་ཀུ་སི་ཐི་ཚྲི་འི་འི་ཆེ་ལོ་ཐི་། ༡༧༧༧ August Friedrich Pott ་ེད་དང་ཚྲི་འི་འི་ཆེ་མ་ཁི་
 སི་སུའུ་ལི་། ༡༧༧༧, ༡༧༧༧ Friedrich Max Müller ་ེདག་གིས་རིགས་ཞེན་སྐད་བརྗོད་ཚམ་གྲངས་རིག་
 པ་བ་ཚོའི་ལྟ་བུ་ལ་གདུང་ཤུགས་བྲག་པོའི་དང་ནས་དོ་རྟོག་བྱས། ཁོ་ཚོས་སྐྱེ་དངོས་ཐད་ཀྱི་མེས་པོ་ལྟེ་སྐད་
 རིགས་ལས་རང་རྒྱུགས་ཡིན་པར་ཤུགས་ཆེན་པོར་ནན་བཤད་བྱས་པ་དང་། སྐད་རིགས་ཀྱི་གཞི་སྲོམ་དང་
 འགོ་བ་མའི་ཤེས་བྱའི་བར་ཀྱི་འབྲེལ་བ་ནི་དེ་འདྲ་སྟབས་བདེ་བོ་རྩ་བ་ཉིད་ནས་མིན་པ་མ་ཟད། དེ་ནི་དེ་
 ལས་ཀྱང་དཔག་དཀའ་བ་དང་ཆེས་དོ་མཚར་ལྡན་པའི་རང་བཞིན་ཡོད་པར་ཚོད་སྲིད་བྱས། དོན་དངོས་ཐོག་
 དུས་ད་ལྟ་ཡིན་ན་ཡང་དེའི་སྐོར་རྒྱ་ཆེན་པོ་ཉམས་ཞིབ་བྱས་མེད།²

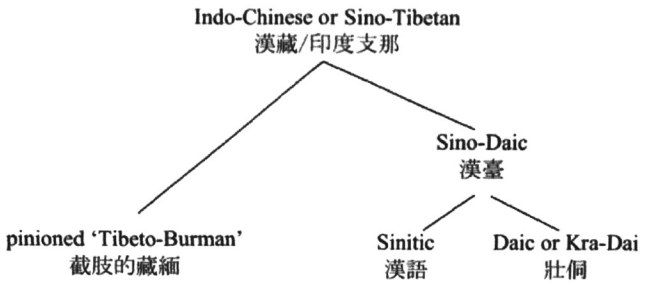

2

2 ལོ་རྒྱུས་སྐད་བརྗོད་རིག་པའི་སྲོལ་རྒྱུན་ནང་གི་སྐད་བརྗོད་བལྟས་བཅས་སྐྱབས་བཏང་བའི་རིགས་ཞེན་རང་ལུགས་ཅན་གྱི་
 སྐད་རིགས་ཚམ་གྲངས་པ་ཚོ་དང་ལྷོག་ལྷ་ཡིན་མོད། འོན་ཀྱང་། འཛམ་གླིང་དམག་ཆེན་གཉིས་པའི་རྗེས་སུ་རིག་གཞུང་
 ཆེད་ལས་པ་ཚོ་མང་ཆེ་བས་རིགས་ཞེན་རང་ལུགས་ཁས་ལེན་མི་བྱེད་པ་དང་མཉམ་དུ་ལྷན་བརྗོད་མ་བྱས་པ་དང་། དབྱེ་
 འབྲེད་མི་བྱེད་པའི་ཐད་ནས་ཀྱི་ལྟ་བུ་དང་ལག་འདུ་བྱས་པ་རེད། རྒྱ་བོད་རང་འདིའི་འོག་ཏུ། ༡༧༧༧ ལོར་འདས་
 སོང་བའི་བློན་ཇ་མ་ལི་ལོ་ཐི་། Benjamin Lee Whorf ་ེལི་ཚོ་མ་ནང་དུ་དེའི་སྐོན་ཆ་རྐྱོར་ལ་སྐོན་བརྗོད་ཤུགས་ཆེན་
 བྱས་པ་དེས། སྐད་ཆ་ཚང་མ་འདྲ་མཉམ་ཐོག་ནས་བཞེས་ཡོད་པའི་ལྟ་བུ་དང་འབྲེལ་མཐུན་བྱས་ནས་འཛམ་གླིང་ཡོངས་
 ལྷན་པོར་བཏང་གི་སྐད་བརྗོད་རིག་པའི་སྐོར་དོ་རྟོག་བྱེད་པའི་སྐོབ་ཁྲིད་ནང་དུ་ལྟ་བུ་ལྟོས་པའི་མཐུགས་བཟུང་གི་སྐོབ་ཁྲིད་ཀྱིས་

རྒྱུ་ལ་མི་གཏོགས་པའི་རྒྱུ་རིགས་ཚང་མ་འདུས་པའི་བོད་འབར་རྒྱུ་ལྷི་མ་དེ་གསལ་བཤད་བྱས་པ་ལ་
 བརྒྱུད་ནས། རོ་ཚོ་ལ་དེ་ཚོས་ད་ལྟོ་བར་དུ་རྒྱ་བོད་རྒྱུ་ལྷི་མ་འཇུག་མ་དཔེ་དེ་ལ་རྒྱ་བརྒྱུར་བྱེད་
 པའི་བདེན་དཔང་གཅིག་གྲང་མེད་པའི་གནད་འགག་ཅན་གྱི་སྡིང་དོན་དེ་བལྟན་གྱི་བར་ལ་
 གི་ཐབས་ལ་མ་ཐོག་ནས་བལྟས་ན། རྒྱ་རྒྱུ་ལྷི་མ་གཏོགས་པའི་རྒྱུ་རིགས་ཚང་མ་མི་མཐུན་པའི་ཕྱོགས་
 པའི་ནང་ན་མེད་ལ་གཞིར་བཞག་ནས་རྒྱ་རྒྱུ་ལ་མི་གཏོགས་པའི་རྒྱུ་རིགས་ཚང་མ་མི་མཐུན་པའི་ཕྱོགས་
 བལྟས་པ་བཤད་བྱེད་པར་ཚོད་ལྷ་བྱེད་པ་འཇུག། ཡང་ན་སྣམ་ལེན་ཏེ་ཁོ་ལོ་རྒྱུ་ལྷི་མ་སྡེ་བཞི་ལ་
 བརྒྱབས་པ་ནང་བཞིན། ཁ་རན་རྒྱུ་དང་རྒྱ་རྒྱུ་ལྷི་མ་གྱི་ཚིག་གི་གོ་རིམ་གྱི་སྡེ་བཞི་ལྷི་མ་སྡེ་བཞི་ལྷི་མ་
 འབྲེང་སྒྲུལ་བྱས་པ་ལ་སོགས་ཅི་རྒྱུ་ལྷི་མ་འཇུག་ཐོག་ནས་བཤད་ན་དོན་སྡིང་མེད་པ་རེད། ད་
 ལྟོ་བར་དུ་བལྟ་གསོག་བྱས་པའི་བསྟར་ཞིབ་ཅན་གྱི་བདེན་དཔང་རྣམས་ཀྱིས་༡༩༡༩ ལོའི་ཐུ་ཡི་མི་སྣ་
 འི་ཡི་མི་རོ་འེ་Julius von Klaproth གི་ཚེས་ཉུང་ཤོས་རང་ལུགས་ཅན་གྱི་བོད་འབར་རྒྱུ་ལྷི་མ་སྡེ་བོ་
 ལ་རྒྱ་བརྒྱུར་བྱེད་ཀྱི་ན་ཡོད་པ་དང་། དེ་ལྟར། ཤེས་བྱ་རིག་པའི་སྡེ་བཞི་སྡེ་བོ་དེས་རྒྒྱུ་ནས་རོས་འཛིན་
 བྱེད་བཞིན་པའི་མ་དཔེ་དེ་ལ་མཐུན་དུ་རོ་ཚོ་བྱེད་ཀྱི་ན་ཡོད། ཡིན་ན་ཡང་། ལོ་རྒྱུས་ཀྱིས་ང་ཚོ་ལ་གོད་
 ཚལས་ཅན་གྱི་བརྒྱུར་རིག་པའི་ལུས་བཞག་ཅིག་བཞག་ཡོད། འི་ཡི་མི་རོ་འེའི་སོ་ལ་རྒྱུ་ལྷི་མ་མཐུན་
 གྱི་བོད་འབར་ལྷ་གྲུབ་པ་ཚོས་“བོད་འབར་”ཞེས་པའི་མིང་དེ་བཤད་སྟེན་བྱས་ནས་རྒྱུ་ལྷི་མ་དེ་ལྟེ་ལོ་ལོ་གོ་
 བས། རྒྱ་བོད་ལྷ་གྲུབ་པ་ཚོས་“བོད་འབར་”ཞེས་པའི་མིང་དེ་བཤད་སྟེན་བྱས་ནས་རྒྱ་རྒྱུ་ལ་མི་གཏོགས་པའི་
 རྒྱུ་རིགས་ཚང་མས་གྲུབ་པའི་རྒྱུ་ཚོགས་ཤིག་ལ་མཚོན་སྟོན་བྱས། གསལ་རིག་པའི་ཐོག་གི་འདམ་རྒྱུ་
 འདི་ལས་ཐར་ཆེད། ༡༩༠༥ ལོར་“དི་མ་ལ་ཡའི་རི་རྒྱུད་བཀལ་བ་”ཅེས་པའི་གདམ་ཀ་ཅན་གྱི་མིང་ཞིག་
 རྒྱུ་ལྷི་མ་སྡེ་བོ་ལྷི་མ་འཇུག་ཐོག་ནས་བཤད་དེ་དེའི་རྒྱ་མཚན་གྱི་ཐོག་གི་མི་འབོར་ཚེས་མང་
 པའི་བཤད་སྟེན་བྱེད་པའི་རྒྱུ་ལྷི་མ་གཏོགས་པ་དེ་རྒྱ་ཚེན་གྱི་དི་མ་ལ་ཡའི་རི་རྒྱུད་ཀྱི་བྱང་ཕྱོགས་དང་སྡོམ་ཕྱོགས་
 གཏིས་ཀར་རྒྱུད་པ་བཤད་ཡོད་པའི་རྒྱུ་ལྷི་མ། ། van Driem ༡༩༠༥b, 226 །

དོ་བོ་དེས་གཏན་མེད་པའི་ས་ཁམས་རིག་པའི་ཐོག་ནས་འདི་ནི་“དི་ན་རྒྱ་ཡོ་རབ་”དང་“ཨ་རྒྱུ་རོ་ཨ་ཤི་
 ཡ”ཡིས་ས་ཁམས་ཐོག་གི་རྒྱུ་ལྷི་མ་འབྲེམས་སྟེ་ལ་གྱི་གནས་སྡངས་མཚོན་གྱི་ན་ཡོད་པ་དང་འདྲ་བོ་ཡིན། “ཨ་
 རྒྱུ་རོ་ཨ་ཤི་ཡ”ཞེས་པའི་ཐ་སྡད་དེ་ནི་༡༩༡༥ ལོར་གསར་གཏོད་བྱས་པ་དང་། ཐ་སྡད་དེ་ཡིས་སྡོ་ནས་
 ཡོད་པའི་“ད་མི་སོ་སོ་མི་འེ་འི་” ། “Hamito Semitic” ། ཞེས་པའི་མིང་དེ་བརྗེ་ཚབ་བྱས་པའི་རྒྱ་མཚན་
 ཡང་གཅིག་པ་རེད། “རྒྱ་བོད་”རྒྱུ་ལྷི་མ་དེ་རྒྱ་རྒྱུ་ལ་མི་གཏོགས་པའི་རྒྱུ་ཚོགས་ཁོ་ནས་གྲུབ་ཡོད་པ་ནང་
 བཞིན་“ད་མི་སོ་འི་”དེ་ཡང་ཁུངས་ལྡན་གྱི་རྒྱུ་ལྷི་མ་ཞིག་མིན་པ་དང་རྒྱུ་རིགས་ཀྱི་སྡེ་བོ་དེ་ཡང་རྒྱུ་མ་
 ཞིག་རེད། རྒྱུ་ལྷི་མ་ཐོག་གི་སྡོ་དེ་དི་མ་ལ་ཡའི་རི་རྒྱུད་ལ་བཀལ་ནས་ཁུངས་ཡོད་པ་ནི་སྡེ་མི་དགོས་པ་ཞིག་
 རེད། བོད་འབར་རྒྱུ་ལྷི་མ་ནང་རིགས་མི་གཅིག་པའི་རྒྱུ་ལྷི་མ་ལ་མ་སྡེ་བཞི་ལྷི་མ་ལ་ཡའི་རི་རྒྱུད་ལ་
 བཀལ་བའི་རྒྱུ་ལྷི་མ་འོག་གི་བྱ་བྱིས་ནང་གི་རྒྱུ་རིགས་གཙོ་བོའི་བཞི་ཚའི་གསུམ་གྱི་དི་མ་ལ་ཡའི་རི་རྒྱུད་
 ཀྱི་སྡོམ་ཕྱོགས་རོས་ལ་ཁུངས་ཡོད་པ། ། རི་མོ་གསུམ་པ། ། དང་དི་མ་ལ་ཡའི་རི་རྒྱུད་ལ་བཀལ་བའི་རྒྱུ་ལྷི་མ་ནང་
 གི་རྒྱུ་རིགས་བཤད་སྟེན་བྱེད་མཐུན་མང་ཆེ་ཤོས་དི་མ་ལ་ཡའི་རི་རྒྱུད་ཀྱི་བྱང་དང་ཤར་ན་ཁུངས་ཡོད། ། རི་མོ་
 བཞི་ག།

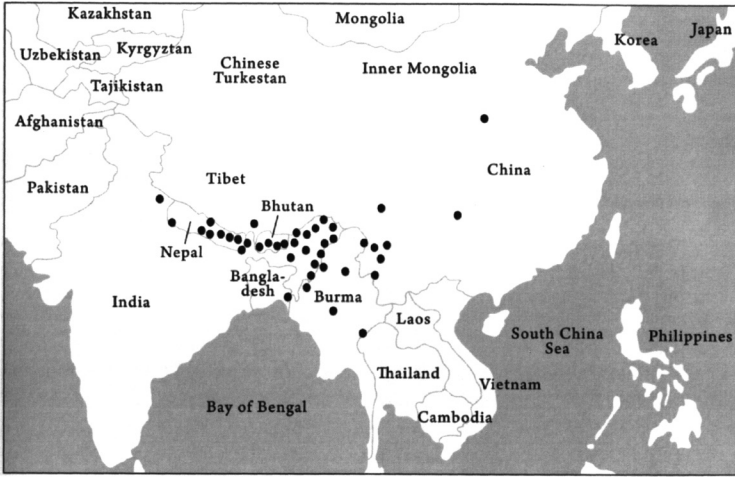

རི་མོ་གཞུང་ལ། ཉི་མ་ལ་ཡའི་རི་རྒྱུད་ལ་བཀལ་བའི་རྒྱུད་ཀྱི་འོག་གི་བྱ་བྱིམ་གཙོ་བོ་
 རྣམས་ས་ཁམས་ཐོག་གི་བྱུང་སྐྱབས། ཐིག་ལེ་འེ་རེ་ས་རྒྱུད་རིགས་རེ་མཚོན་གྱིན་ཡོད་པ་མ་ཟད། བྱ་
 ྱིམ་གཙོ་བོ་བཞི་བརྒྱུ་ཞེ་གཉིས་གྱི་ཚོད་དབབ་བྱས་པའི་ལོ་རྒྱུས་ས་ཁམས་གྱི་ལྷོ་
 བཀའ་ཀྱང་མཚོན་ཡོད།

༡ རྒྱུད་བཀའ་ས་ཁམས་མ་ལག་རིག་པའི་བྱུང་གི་བསམ་བཞིགས།

བོད་འབར་རྒྱུད་ཀྱིས་ནང་གི་རྒྱུད་བཟའི་གཉེན་ཉེ་སྐོར་གྱི་ཚོད་དབབ་ཞི་ལི་ལ་མི་རོ་མིའི་དུས་རྒྱུས་ལས་
 ད་ལྟོ་གསལ་བོ་རེད། མིག་སྨར། ང་ཚོས་ཉི་མ་ལ་ཡའི་རི་རྒྱུད་ལས་བཀལ་བའི་རྒྱུད་ཀྱིས་འོག་གི་བྱ་བྱིམ་བཞི་
 བརྒྱུ་ཞེ་གཉིས་རོས་འདྲིན་བྱས་ཡོད་པ་མ་ཟད། དེ་ཚོའི་བདེན་དཔང་ཡང་རྙེད་ཡོད་ལ། བདེན་དཔང་དེ་ཚོའི་
 རྒྱུད་ལ་མོས་མཐུན་ཚད་ངེས་ཅན་ཞིག་ཐོབ་ཡོད། རི་མོ་ལུ་བའི་ནང་དུ་བསྐྱབ་པའི་༢༠༡༢ལོར་གྲོས་འདོན་
 བྱས་པའི་ཟགས་པའི་ལོ་མའི་མ་དཔེ་ནང་དུ་མ་དཔེ་འདྲི་དང་ཐོག་རོ་སྤོད་བྱས་དུས་ཧྲེ་ van Driem ༢༠༠༡ །
 དེའི་ནང་དུ་རྒྱུད་མེད་པའི་རྒྱུད་ཚོགས་སྐོར་ཞིག་བརྒྱུག་ཡོད། རྒྱལ་རྒྱུད་རྒྱུད་ལ་གཏོགས་པའི་བྱ་བྱིམ་དེ་རྗེ་
 བི་སང་ཐོན་ཏེ་ Jackson Sun ༢༠༠༣a, ༢༠༠༣b ། གྱིས་གྲོས་འདོན་བྱས་ནས་ཁུངས་མཐུན་ཡིན་པར་བཟོས་
 པ་རེད། བ་ལུ་ཡི་རྒྱུད་དང་ཞེ་ཞིག་། དེ་བཞིན་ན་ཞེ་རྒྱུད་ཚོགས་དང་འབྲེལ་བ་དམ་པོ་ཡོད་པའི་རྒྱུད་རིགས་
 ཉེ། དཔེར་ན་ན་ཞེ་རྒྱུད་དང་། བ་རྒྱུད་ལ་ཚེ་རྒྱུད་ལ་ཐོགས་ལས་རྒྱུད་པའི་ན་ལ་བྱ་བྱིམ་དེ་རྗེ་ལི་སི་དང་མི་
 ལོ་ Jacques and Michaud ༢༠༡༡ ། གྱིས་གྲོས་འདོན་བྱས་པ་རེད། ཨར་སིབ་བྱ་བྱིམ་སྐོར་གྱི་བདེན་
 དཔང་དེ་ཡུས་ཏེ་ Yu ༢༠༡༡ ། གྱིས་གྲོས་འདོན་བྱས་པ་རེད། རྒྱུད་རིགས་འོག་མ་དེ་ཚོས་ཁུངས་མཐུན་བཟོས་
 པ་དེས་རྒྱུད་རིགས་ཐོང་མ་དེ་ཚོ་དབྱེ་མཚམས་བཅད་ཐུབ་པ་མ་ཟད། དེ་ལས་རྒྱུད་རིགས་དེ་ཚོའི་ནང་ཁུངས་
 གྱི་རྒྱུད་བཟའི་འཕེལ་རྒྱས་སྐོར་གྱི་མཐོང་རྒྱལ་གསལ་བོ་ཞིག་གྱང་ང་ཚོ་ལ་མཁོ་སྤོད་བྱས་ཡོད།



རི་མོ་བཞེ་བ། ཉི་མ་ལ་ཡའི་རི་རྒྱུད་ལ་བརྒྱལ་བའི་རྒྱུད་རིགས་རྣམས་ཀྱི་ས་ཁམས་ཐོག་གི་བྱའ་ལྷངས།

པོ་མི་ཐེ་དང་གྲི་ལན་ཆི་ Post and Blench ༢༠༡༡ གྱི་ཡིས་མི་ལན་རྒྱུད་དང་ཁོ་རོ་རྒྱུད་ Milang and Koro གྱི་རྒྱུད་པའི་སིན་ཇི་ལི་ Siangic གྱི་རྒྱུད་ཚོགས་སྐོར་གྱི་ཁྱེད་སྐྱེལ་དཔལ་རྟགས་དོ་སྦྱོང་བྱས་པ་རེད། ཚང་གཅིག་གི་སྤྱི་དུ། པོ་མི་ཐེ་དང་གྲི་ལན་ཆི་ཡིས་སིན་ཇི་ལི་རྒྱུད་ཚོགས་ནི་བོད་འབར་རྒྱུད་བྱིས་འོག་ལ་གཏོགས་པའི་རྒྱུད་ཚོགས་ཤིག་ཡིན་པར་བསམ་མེད། འོན་ཀྱང་། སྤྱི་ཡོངས་ཆ་ནས་བོད་འབར་རྒྱུད་བྱིས་ཀྱི་སྤོ་ལ་མི་གཏོགས་པ་དེས་མི་ལན་རྒྱུད་དང་ཁོ་རོ་རྒྱུད་ནང་རྗེས་སུ་ལ་བཞག་ཡོད། ཉིང་ཞེན་ཅན་གྱི་ལྷ་བས་མི་ལན་རྒྱུད་དང་ཁོ་རོ་རྒྱུད་དེ་གཉིས་ཀྱི་སོ་སོའི་ཐོབ་ཐང་ཐོག་ནས་བོད་འབར་རྒྱུད་བྱིས་འོག་གི་རྒྱུད་རྒྱུང་ཞིག་ཡིན་པར་རོས་འཛིན་བྱེད་སྲིད། གཅིག་མཚུངས་སུ། སུ་རོ་ཁི་འམ་གཞན་ཡང་སུ་ཡོང་ཟེར་པའི་རྒྱུད་དེ་སྤྱིར་བཏང་ལ་ཁོ་ལྟའི་རྒྱུད་ཚོགས་ནང་གི་རྒྱུད་ཞིག་ཡིན་པར་ཆ་འཛོག་བྱས་པ་དེ་བོད་འབར་རྒྱུད་བྱིས་ཀྱི་འོག་ལ་ཙ་བ་ཉིང་ནས་མི་གཏོགས་པའི་ལྷ་བ་དེ་ཉི་ཆར་མཁས་པ་མང་པོ་ཞིག་གིས་སྤྱི་གསལ་མེད་པར་བྱའ་བསྐྱགས་བྱས་ཡོད། ཐ་སྤྱད་སྐོར་ཞིག་རང་བཞིན་དེ་མཛོན་གསལ་དོད་པོའི་རང་ནས་སྤྱི་དང་མི་མཐུན་པ་ཡིན་ན་ཡང་། སུ་རོ་ཁི་རྒྱུད་དང་། མི་ལན་རྒྱུད་ཁོ་རོ་རྒྱུད་བཅས་རྒྱུད་དེ་ཚོ་ཚང་མས་བོད་འབར་རྒྱུད་ནང་གི་ཐ་སྤྱད་མང་པོ་ཞིག་བེད་སྤྱོད་བྱེད་ཀྱིན་ཡོད་པར་སྤོང་བྱས། ཉིན་རུ་ཡོ་རོབ་རྒྱུད་བྱིས་ཀྱི་ལོ་རྒྱུས་ཀྱིས་འདིའི་སྐོར་གསལ་བོ་བཞེ་བར་ཕན་ཅུས་ཡོད།

རྒྱུད་པའི་རྒྱུད་ནང་དུ་ཁེལ་མི་ཁེལ་ཐ་སྤྱད་ཉུང་ཉུང་སྐོར་ཞིག་གི་འུགས་ཞེན་ཐེབས་ཡོད་ན་ཡང་། ཙ་བའི་ཐོག་ནས་རྒྱུད་པའི་རྒྱུད་ཁོ་རོ་མན་རྒྱུད་ནང་གི་ལུ་ལ་རྒྱུད་ཅིག་ཡིན་པ་ནི་ཚོད་སྲིད་མེད་པ་ཞིག་རེད། ལུ་ལ་འུགས་ཡོད་པའི་རྒྱུད་རིགས་གཞན་པ་ནས་ཐ་སྤྱད་གཡུར་པ་དེས་རྒྱུད་རིགས་ཤིག་གི་རྒྱུད་བརྒྱུད་

(འབྲུག་རྒྱལ་ཁབ་ཀྱི་རི་བོ་ནག་པོ།): 'Olekha, Riti, Jangbi, 'Wangling.

Bodish སྐད་ཀྱི་མ་དང་དེའི་འོག་གི་སྐད་རིགས་རྣམས། (Tibet, བོད་དང་། རྒྱ་གར། བལ་ཡུལ། འབྲུག་
ལྗོངས་དང་འབྲུག་ཡུལ་དང་ ས་གེ་སི་ཐན་ན་བྱ་བ་ལོ་ལོ།): Balti, Purik, Ladakh, Zanskar, Lahul, Central
Tibetan (dBus and Tsang), Sherpa, Ölmo Sherpa, Lhomi, Jirel, Kagate, Mustang, Limirong, Mugu,
Northern Kham, Eastern Kham, Amdo Tibetan, Brokpa, Dzongkha, Lakha, Dränjoke, Cho-ca-nga-
ca-kha, Bumthang, Kheng, Mangde, Kurtöp, Chali, Dzala, Dakpa.

Brahmaputran སྐད་ཀྱི་མ་མཐ་མིང་གཞན་ཡང་ Bodo-Koch དང་བྱང་ན་གཤི་སྐད་ཀྱི་མ་འོག་གི་སྐད་
རིགས་རྣམས། (འབྲུག་གུང་ག་ལ་དང་། ཨ་མམ། མེ་ག་ལ་ཡ། ཨ་ཏུ་ན་ཆེ། བྱང་ན་ག་ལ་ན་ཁེ་དང་ས་བྲུལ་དེ་
དང་ཀྱི་མ་མཆོས་ཡིན་པའི་འབར་མའི་ས་ཆ་ན་བྱ་བ་ལོ་ལོ།): Chutiya, Kokborok, Tiwa, Dimasa a.k.a.
Hills Kachādi, Bodo, Plains Kachādi, Meche, Garo, Atong, Pani Koch, Ruga, Rabha, Tangsa,
Nocte, Wancho, Kuwa, Haimi, Htangan, Konyak, Ponyo, Phom, Chang, Welam, Nokaw.

Chepangic སྐད་ཀྱི་མ་དང་དེའི་འོག་གི་སྐད་རིགས་རྣམས།

(བལ་ཡུལ་དབྱུག་མ།): Chepang, Bhujeli.

Dhimalish སྐད་ཀྱི་མ་དང་དེའི་འོག་གི་སྐད་རིགས་རྣམས། (eastern སྐད་ཀྱི་མ། བལ་ཡུལ་ཤར་ཕྱོགས་ཀྱི་ཐེ་
ར་དང་འབྲུག་ཡུལ་འབྲུག་ཕྱོགས་ཀྱི་རོ་སི): Dhimal, Toto.

Digarish སྐད་ཀྱི་མ་མཐ་མིང་གཞན་ཏེ་བྱང་མི་ཞམ་སྐད་ཀྱི་མ་འོག་གི་སྐད་རིགས་རྣམས། a.k.a. “Northern
Mishmi” (ཇི་ལྷན་ཚུ་བོའི་རོང་དང་ལོ་ཉི་ས་བྲུལ། ཨ་ཏུ་ན་ཆེ།): Idu, Taraon a.k.a. Digaro.

Dura སྐད་ཀྱི་མ་དང་དེའི་འོག་གི་སྐད་རིགས། (བལ་ཡུལ་དབྱུག་ཀྱི་ལམ་ཚོན་ས་བྲུལ་ན་བྲུལ་ལོ་ལོ།): Dura.

Ērsūish སྐད་ཀྱི་མ་དང་དེའི་འོག་གི་སྐད་རིགས་རྣམས། (སི་ཁོན་ཞིང་ཆེན་གྱི་ལྷོ་ཕྱོགས་དང་ཡུན་ནུན་ཞིང་
ཆེན་གྱི་བྱང་ཕྱོགས་ན་བྲུལ་ལོ་ལོ།): Ērsū, Tosu, Lizu.

Gongduk སྐད་ཀྱི་མ་དང་དེའི་འོག་གི་སྐད་རིགས། (དབྱུག་འབྲུག་ཡུལ།): Gongduk.

rGyalrongic སྐད་ཀྱི་མ་དང་དེའི་འོག་གི་སྐད་རིགས་རྣམས། (བི་ཁོན་ཞིང་ཆེན་གྱི་ལྷོ་ཕྱོགས་ན་བྲུལ་ལོ་ལོ།):
Situ, Japhug, Tsobdun, Zbu, Lavrung (including Thurje Chenmo, and nDzorogs), Horpa (including
rTau and Stod-sde).

Hrusish སྐད་ཀྱི་མ་དང་དེའི་འོག་གི་སྐད་རིགས་རྣམས། (ཨ་ཏུ་ན་ཆེ་མངའ་སྡེ་ན་བྲུལ་ལོ་ལོ།): Hruso a.k.a.
Dhímmai a.k.a. Miji, Levai a.k.a. Bangru.

Kachinic སྐད་ཀྱི་མ་མཐ་གཞན་ཡང་མིང་ Jinghpaw བཟོད་པའི་སྐད་ཀྱི་མ་འོག་གི་སྐད་རིགས་རྣམས།
(northeastern རྒྱ་གར་བྱང་ཤར་དང་། འབར་མའི་འབྲུག་ཕྱོགས། ཡུན་ནུན་ཞིང་ཆེན་གྱི་ལྷོ་ཕྱོགས།): The
various Kachin, Singpho, Jingpō or Jinghpaw languages and the Sak a.k.a. Luish languages Sak,
Kadu, Andro, Sengmai, Chairel.

ལྷ་མིའི་བོད་ཀྱི་སྐད་ཡིག་བརྒྱུ་རྒྱུ་རྒྱུ་མཚན་ལོ་ལོ་བོད་སྐད་ལྷ་མི་གསུམ་པ།

Karbí སྐད་ཀྱི་མཐུ་གཞན་ཡང་མིང་ Mikir བརྗོད་པའི་སྐད་ཀྱི་འོག་གི་སྐད་རིགས། a.k.a. (Mikir ཚོ་ལ་མི་ཁར་རི་བོ་འམ་ཁ་སླེ་ཨན་གོ་ལོང་དང་ས་ཆ་དེ་དང་ཀྱི་མཚན་ས་ཡིན་པའི་ཨ་སམ་ནང་གི་ས་ཁུལ་ན་ཁྱབ་ཡོད།): Karbí a.k.a. Mikir.

Karenic སྐད་ཀྱི་དང་དེའི་འོག་གི་སྐད་རིགས་རྣམས། (འབར་མ་འོག་མ་དང་། ཐན་ན་མི་རམ། དེ་དང་འདྲིས་པའི་མི་ལན་རྒུལ་ཁབ་ཀྱི་མཚོ་ཁའི་ས་ཁུལ།): Pa'ò, Pwo, Sgaw, Kayah, Brek a.k.a. Bwe, Bghai.

Kho-Bwa སྐད་ཀྱི་དང་དེའི་འོག་གི་སྐད་རིགས་རྣམས།

(སྐད་ཨ་ལུ་ན་ཆེ་མང་འབྲེ་ལུབ་ཕྱོགས།): Khowa a.k.a. Bugun, Sherdukpen, Puroik a.k.a. Sulung, Lishpa.

Kiranti སྐད་ཀྱི་དང་དེའི་འོག་གི་སྐད་རིགས་རྣམས། (བལ་ཡུལ་ཤར་ཕྱོགས་ན་ཁྱབ་ཡོད།): Pāñthare Limbu, Phedāppe Limbu, Tamarkhole Limbu, Chathare Limbu, Yakkha, Chiling, Āṭhpahariyā (including Belhare), Lohorung, Yamphu, Mewahang, Kulung, Nachiring, Sampang, Sam, Chamling, Puma, Bantawa, Chintang, Dungmali, Thulung, Jero, Wambule, Tilung, Dumi, Khaling, Kohi, Bahing, Sunwar, Hayu.

Kukish སྐད་ཀྱི་མཐུ་གཞན་ཡང་མིང་ Mizo-Kuki-Chin བརྗོད་པའི་སྐད་ཀྱི་འོག་གི་སྐད་རིགས་རྣམས།

(སྐད་མི་ཚོ་རམ་དང་རྒྱ་གར་དང་འབར་མའི་ས་མཚམས་ན་ཡོད་པའི་ས་ཆ་ན་ཁྱབ་ཡོད།): Mizo a.k.a. Lushai, Lai, Siyin, Thado, Tiddim Chin a.k.a. Paite a.k.a. Sokte a.k.a. Kamhau, Haka, Chinbok, Laizo, Lakher, Ashö, Khumi Chin, Hmar, Anal, Lakher a.k.a. Mara, Falam, Vaiphei, Lamgang, Simte.

Lepcha སྐད་ཀྱི་དང་དེའི་འོག་གི་སྐད་རིགས། (འབྲས་ལྗོངས་དང་། རྗེ་རྗེ་མིང་། ཀ་སྐྱག): Lepcha.

Lhokpu སྐད་ཀྱི་དང་དེའི་འོག་གི་སྐད་རིགས། (འབྲུག་ཡུལ་གྱི་ལྷོ་ལུབ་ན་ཁྱབ་ཡོད།): Lhokpu a.k.a. Doya.

Lolo-Burmese སྐད་ཀྱི་དང་དེའི་འོག་གི་སྐད་རིགས་རྣམས། (རྒྱ་ནག་དང་འབར་མའི་ལྷོ་ལུབ་དང་ཨེ་ཤི་ཡའི་ལྷོ་བྱང་ན་ཁྱབ་ཡོད།): Burmese, Zaiwa (= Midzuish Zaiwa) a.k.a. Atsi, Lāshi, Māru (= Mru in the Chittagong), Maingtha a.k.a. Achang a.k.a. Ngachang, Hpon a.k.a. Hpun, Dānu, Taungyo a.k.a. Tāru (= Danaw), Phunoi, Akha, Lahu, Lisu, mBisu, Ahsi, and various Yí languages.

Magaric སྐད་ཀྱི་དང་དེའི་འོག་གི་སྐད་རིགས་རྣམས། (དབུས་བལ་ཡུལ།): Syāngjā Magar, Tanahū Magar, Pālpā Magar, Khām Magar a.k.a. Kham (= Tibetan Kham).

Meithei སྐད་ཀྱི་དང་དེའི་འོག་གི་སྐད་རིགས། (མ་ནི་ཤ།): Meithei a.k.a. Manipuri

Pyu སྐད་ཀྱི་དང་དེའི་འོག་གི་སྐད་རིགས། (ཚ་མེད་དུ་སོང་བའི་འབར་མའི་སྐད་རྟེན་བ།): Pyu.

Midzuish སྐད་ཀྱི་མཐུ་གཞན་ཡང་མིང་ ‘Southern Mishmi’ བརྗོད་པའི་སྐད་ཀྱི་འོག་གི་སྐད་རིགས་རྣམས། (ཨ་ལུ་ན་ཆེ་མང་འབྲེའི་ལོ་ནི་མི་ས་ཁུལ་ན་ཁྱབ་ཡོད།): Kaman a.k.a. Miju a.k.a. Mijhu, Zaiwa (spoken by the Meyöl clan near Walong = Burmic Zaiwa).

Mru སྐད་ཀྱི་སྐད་དེའི་འོག་གི་སྐད་རིགས། (ལྷང་ལ་རྗེ་ཤི་ནང་ན་ཡོད།): Mru a.k.a. Märu (= the Shan State Märu in Burma).

Nàic སྐད་ཀྱི་སྐད་དེའི་འོག་གི་སྐད་རིགས་རྣམས། (སྐད་བེ་ཁྲོན་ལྷོ་ཕྱོགས་དང་ཡུན་ནན་ཞིང་ཆེན་གྱི་འབྲུག་ཕྱོགས་ན་བྱས་ཡོད།): Nàmùyì, Shíxīng, Nàxī, Na, Laze.

Newaric སྐད་ཀྱི་སྐད་དེའི་འོག་གི་སྐད་རིགས་རྣམས། (དབུས་བལ་ཡུལ།): Kathmandu Newar, Pahari Newar, Badikhel Newar, Chitlang Newar, Dolakha Newar, Barām, Thangmi.

Nungish སྐད་ཀྱི་སྐད་དེའི་འོག་གི་སྐད་རིགས་རྣམས། (ཡུན་ནན་ཞིང་ཆེན་དང་འབར་མའི་བྱང་ཕྱོགས་ན་བྱས་ཡོད།): Trung, Ālóng, Rǎwáng, Róuruò, Nung inc. Nùsū, and Ānù (= the Daic Nung in northern Vietnam).

Qiāngic སྐད་ཀྱི་སྐད་དེའི་འོག་གི་སྐད་རིགས་རྣམས། (བེ་ཁྲོན་ལྷོ་ཕྱོགས་དང་ཡོན་ནན་ཞིང་ཆེན་གྱི་བྱང་ཕྱོགས་ན་བྱས་ཡོད།): Southern Qiāngic, Northern Qiāngic, Mǐ-nāg (Mùyǎ), Prinmi (Pǔmǐ), Choyo (Quèyù), Tangut (Xixià), Zhābā, Ērgōng, Guìqióng.

Raji-Raute སྐད་ཀྱི་སྐད་དེའི་འོག་གི་སྐད་རིགས་རྣམས། (བལ་ཡུལ་གྱི་འབྲུག་ཕྱོགས་ན་བྱས་ཡོད།): Raji, Raute.

Siangic སྐད་ཀྱི་སྐད་དེའི་འོག་གི་སྐད་རིགས་རྣམས། (སྐད་ཨ་ཏུ་ན་ཆེ་མངའ་སྡེ་ན་ཡོད།): Koro, Milang.

Sinitic སྐད་ཀྱི་སྐད་དེའི་འོག་གི་སྐད་རིགས་རྣམས། (སྐད་རྒྱ་ནག་ན་ཡོད།): Mandarin, Cantonese, Wú, Gà, Xiāng, Hakka a.k.a. Kèjiā, Southern Mǐn (including Hokkien), Eastern Mǐn, Northern Mǐn, Central Mǐn.

Tamangic སྐད་ཀྱི་སྐད་དེའི་འོག་གི་སྐད་རིགས་རྣམས། (དབུས་བལ་ཡུལ་ན་ཡོད།): Tamang, Gurung, Thakali, Chantyal, Ghale, Kaiké, 'Narpa, Manangba.

Tangkhum སྐད་ཀྱི་སྐད་དེའི་འོག་གི་སྐད་རིགས་རྣམས། (མ་ནི་ཤུའི་བྱང་ཤར་དང་ས་ཁུལ་དེའི་ཁྱིམ་མཚེས་གྱི་འབར་མའི་ས་ཆ་ཁག་གཅིག་ན་བྱས་ཡོད།): Tangkhum, Maring.

Tani སྐད་ཀྱི་མཐ་གཞན་ཡང་མིང་ལ་ Abor-Miri-Dafla བརྗོད་པའི་སྐད་ཀྱི་སྐད་ཀྱི་འོག་གི་སྐད་རིགས་རྣམས། (སྐད་ཨ་ཏུ་ན་ཆེ་མངའ་སྡེ་དང་དེའི་ཁྱིམ་མཚེས་ཨ་སམ་གྱི་ས་ཆའི་ནང་ན་བྱས་ཡོད།): Apatani, Nyisu, Bengni, Nishing, Tagin, Yano, Sarak a.k.a. Hill Miri, Galo, Bokar, Ramo, Ashing, Pailibo a.k.a. Libo, Damu, Bori, Mishing a.k.a. Plains Miri, Padam, Shimong, Pasi, Panggi, Tangam, Karko, Minyong.

Tshangla སྐད་ཀྱི་མཐ་གཞན་ཡང་མིང་ Shâchop བརྗོད་པའི་སྐད་ཀྱི་སྐད་ཀྱི་འོག་གི་སྐད་རིགས། (སྐད་ཀྱི་འབྲུག་ཡུལ་གྱི་ཤར་ཕྱོགས་དང་ཨ་ཏུ་ན་ཆེ་དང་བོད་ཀྱི་མཐའ་མཚམས་ས་ཁུལ་ན་ཡོད།): Tshangla a.k.a. Shâchop or loconyms.

Tüjiä རྐྱང་བྱིམ་དང་དེའི་འོག་གི་རྐྱང་རིགས། (རྐྱང་རུ་འབྲེལ་བ་དང་། རུ་ལུ་པའི། རྩའི་རྐྱེལ་ཞིང་ཚེ་བ་བྱུ་པོ་ལོ།): Tüjiä.

West Himalayish རྐྱང་བྱིམ་དང་དེའི་འོག་གི་རྐྱང་རིགས་རྣམས། (རྐྱང་ཉི་མ་ཚ་མང་འ་ལྷེ་བ་ཡོད།): Manchad, Tinan, Bunan a.k.a. Gari, Kanashi, Rangpo, Darma, Byangsi, Rangkas, Zhangzhung.

Zeme རྐྱང་བྱིམ་དང་དེའི་འོག་གི་རྐྱང་རིགས་རྣམས། (ན་ག་ལན་ཁེའི་ལྷོ་རུབ་དང་། མ་ཁི་མཐུ་རུབ་བྱང་དང་། དེའི་བྱིམ་མཚེས་ཨ་མམ་གྱི་ས་ཚ་ཆ་ཡོད།): Mzieme, Liangmai a.k.a. Kwoireng, Zeme a.k.a. Empeo Naga or Kacha Naga, Maram, Khoirao, Puiron, Rongmai a.k.a. Kabui or Nruanghmei.

གོང་གི་མིང་ཐོ་བར་གི་ཟགས་པའི་ལོ་ས་བཞི་བཅུ་ཞེ་གཉིས་ནང་གི་བྱ་བྱིམ་འགའ་ཤས་ཏེ། དཔེར་ན་ནོ་མ་རི་དང་འཛིང་རྐྱང་གི་རྐྱང་བྱིམ་ལ་སོགས་ནི་ཚོད་དཔག་གཞིར་བཞག་གི་བྱ་བྱིམ་ཡིད་པས། དེ་ཚོར་ད་རུང་ཞིབ་སེའི་ངང་བརྟག་དཔྱད་བྱེད་དགོས། དེ་དང་གཅིག་མཚུངས་སུ། རྐྱོ་རྩེ་རྐྱང་བྱིམ་ནང་ལ་ཤར་སྟོར་རྐྱང་ཚོགས་རྒྱུད་མི་རྒྱུན་སྐྱོར་ལ་འཕྲུལ་བྱེད་པའོ། དེ་ཚོ་ལ་རྐྱོ་རྩེ་ཞེས་པའི་མིང་དེ་འོས་མཚམས་ཡིན་མེད་དུ་གྲུབ་ཤིང་། གལ་སྲིད་འོས་མཚམས་མིན་ན་ཤར་སྟོར་རྐྱང་ཚོགས་ལ་མིང་གཏང་ཞིག་འཕྲུལ་འདོགས་དགོས་པ། གཞན་ཡང་། རྐྱོར་མ་སུ་ལྷན་དུ་རྐྱང་བྱིམ་ནང་ལ་སྟོང་དང་ཁོ་ཚོ་རྐྱང་གཉིས་དང་རུབ་ཕྱོགས་ན་གཞི་རྐྱང་རིགས་རྣམས་རྒྱུད་མི་རྒྱུན་སྐྱོར་ལ་ཡང་རྩི་བ་ཡོད། ལོ་རྒྱུས་རྐྱང་བརྗེས་ལ་སྐར་ན་འོག་ནས་སྐར་ལ་དབྱེད་དཔྱད་བྱེད་པར་དགག་འདེམས་བྱེད། དཔེར་ན་སྐོར་བོའི་ཡལ་གཞི་ཚེ་ནས་ཟགས་པའི་ལོ་མ་ནས་འགོ་བཅུགས་ཏེ། དེ་ནས་རིམ་བཞིན་སྐོར་བྱེད་ཕྱོགས་ལ་སོང་ནས་སྐོར་བོའི་མཐུད་མཚམས་སྐོར་གྱི་གོ་རྟོགས་ལེན་པར་བྱ། ཡིན་ན་ཡང་། བོད་འབར་རྐྱང་བྱིམ་ནང་གི་རྐྱང་རིགས་མང་པོའི་སྐོར་ལ་ད་ལྟོ་ཡིན་རུང་བེད་ཐོད་དང་འབྲེལ་བཤད་དགོན་པོ་རེད།

ཟགས་པའི་ལོ་མའི་མ་དཔེ་དེ་མཚན་ཉིད་ཐོག་ནས་བཤད་ན་མ་ལག་འཕེལ་འགྲུར་ཆ་ཚང་ཞིག་མ་རེད། མཐོ་རིམ་བྱ་བྱིམ་སྐོར་མི་ཤེས་ན་ཡང་། མ་དཔེ་དེས་རྐྱང་བྱིམ་གྱི་སྐོར་བོ་ཞིག་ཡོད་པ་དང་དེའི་སྐོར་གཞི་ནི་དེས་པར་དུ་ལོ་རྒྱུས་རྐྱང་བརྗེས་ལ་འགྲུལ་བྱེད་པའི་ཐབས་ལམ་ལ་བརྒྱུད་ནས་དེས་པར་སྤྲོད་དགོས་པར་ངོས་ལེན་མི་བྱེད་པ་མ་རེད། ལོ་རྒྱུས་རྐྱང་བརྗེས་ལ་སྐར་ན་འོག་ནས་འཛིང་བྱེད་བཞིན་པ་དེས་ད་ལྟོ་དང་མ་འོངས་པའི་ལོ་རྒྱུས་རྐྱང་བརྗེས་ལ་སྐར་ན་འོག་ལ་སྐོར་བྱེད་པའི་གནས་བཤུས་དཔྱད་གཞི་དང་ཚོད་ལྡན་འཇུག་ཚང་གི་ཁྲིམས་སྲོལ་རྣམས་གཞིར་བཟུང་བ་དང་། ང་ཚོས་སྟོན་རབས་པ་རྣམས་ལས་ཤུལ་འཛིན་བྱེད་པ་དང་། ། ཡང་ན་དཔྱད་གཞི་ཡིག་ཆ་ལས་སྤྲོད་ཀྱང་ལོ་རྒྱུས་གྱི་ཞིབ་བརྗེས་བདེན་དཔང་གིས་རྒྱུས་སྐོར་མེད་པའི་རྐྱང་བྱིམ་སྐོར་བོ་རྫོན་མ་རྣམས་ངོས་ལེན་མི་བྱེད་པར་བོད་འབར་རྐྱང་བྱིམ་ནང་ལྱུང་གི་མ་ལག་འཕེལ་འགྲུར་གྱི་ལོ་རྒྱུས་བརྗེས་སྐྱོག་བྱེད་པར་ཁ་གཏང་གཞི་བཞིན་ཡོད། ཞ་ཟླི་ཡིས་གོས་འདོན་བྱས་པའི་བོད་རྐྱང་དང་འབར་མའི་རྐྱང་ལྟུང་། རྐྱང་བྱིམ་གྱི་དབྱེ་མཚམས་གསལ་བོ་མེད་རུང་། ཁོ་བོའི་གོ་རིམ་ཚུང་མཐོ་བོའི་“སྟོན་ཚོན་རྐྱང་བ་དེ་གཉིས་ཀྱིས་སྐོར་བྱེད་པའི་སྐོར་བོ་སྟོན་ལྷན་ལྷན་པའི་འཚོ་བར་སྟེ་བྲིད་བྱེད་ཀྱིན་ཡོད།

ཉེ་ཆར། ར་ལེའུ་ལེ་དང་མི་ལོ་ཧོ། Jacques and Michaud ༢༠༡༡ རྟེན་ཉིས་ཀྱིས་འབར་འཛིང་ཞེས་པའི་གོ་རིམ་ཚུང་མཐོ་བོའི་བྱ་བྱིམ་ཞིག་གོས་འདོན་བྱས་ཡོད། རྐྱང་བྱིམ་དེའི་ནང་ལ་ལོ་ལོ་འབར་མ་དང་གསར་དུ་མིང་བཏགས་པའི་ན་འཛིང་རྐྱང་བྱིམ་གཉིས་རྒྱུད་ཡོད། དོན་དངོས་ཐོག་ན་འཛིང་རྐྱང་བྱིམ་གྱིས་རྒྱ་ཆེ་ཞིང་སྐྱེ་ལ་མང་པོ་འདུ་བའི་དེ་སྟོན་“འཛིང་རྐྱང་”ཅས་པའི་རྐྱང་བྱིམ་དེ་ངོ་ཚབ་བྱེད་ཀྱིན་ཡོད། རྐྱང་བྱིམ་རྣམས་གྱི་

ལུབ་པའི་སྐར་ཚོར་འདི་སྟོན་དང་བསྟུར་ན་དེ་གསལ་སོང་ན་ཡང་། མོན་། ༡000a, ༡000b ་། དང་། ལུབ་
། ༡009 ་། ར་ཁིལ་སི་དང་མི་ལོ་། ༡099 ་། ཡིས་ཀྱི་རྩེ་རྒྱ་དང་། ཡར་སོ་སྐད་ན་སྐད་བཅས་རེ་རེ་བཞིན་
ཐད་དུ་བྱ་བྱིམ་ཡིན་པར་ཁྲུང་ས་སྐྱེལ་བྱས་པ་རེད། བྱ་བྱིམ་འདི་གསུམ་པོའི་སྟེང་དུ་ན་-འངར་བྱ་བྱིམ་
ནང་དུ་ Mi-nag (Mùyā), Prinmi (Pǔmǐ), Choyo (Quèyù), Tangu (Xixià), Zhābā, དང་ཀྱི་ཚུང་བའི་
འངར་སྐད་ཀྱང་ཚུང་ཡོད་པ་མ་ཟད། གཅིག་བྱས་ན་ད་ཅུང་ Ērgōng དང་Guìqióng སྐད་ཚུང་སྟེ། ལྷ་
ཚོགས་མཉམ་འདྲེས་ཀྱི་བྱ་བྱིམ་རྗེས་མ་དེ་ཚོའི་ནང་ཁུལ་གྱི་འཕེར་འགྲུར་གྱི་ལོ་རྒྱུས་སྐོར་ད་དུང་ཡང་ཞིབ་
འཇུག་བྱེད་དགོས། གཅིག་མཚུངས་སུ། གོ་རིམ་ཅུང་མཐོ་བོའི་ན་-འངར་སྐད་བྱིམ་དང་འབར་-འངར་སྐད་
བྱིམ་གྱི་ཚོང་དཔག་ལ་ད་དུང་ཁྲུང་ས་སྐྱེལ་བྱེད་དགོས།

གོ་རིམ་ཅུང་མཐོ་བའི་སྐད་བྱིམ་གཞན་ཞིག་སྟེ་ཀྱི་བོད་བྱ་བྱིམ་གྱི་ཚོང་དཔག་ནི་དུས་ལུན་རིང་བོའི་ལོ་རྒྱུས་
ཤིག་ཡོད། རྩ་ལི་སི་ཡང་ཁི་ལ་མི་རོ་ཕྱི་། Julius von Klaproth 1819 ་། ཡིས་འབར་མའི་སྐད་ལས་བོད་སྐད་
དང་ཀྱི་སྐད་གཉིས་པན་ཚུན་ཐག་ཉེ་བ་ཡིན་པར་དོ་སྣང་བྱུང་། སི་མོན་། 1812, 1813, 1814 ་། དང་སྟོར་
སི་ཐི་། 1846, 1847 ་། ཡིས་ཐ་སྟོན་ཐོག་གི་དཔང་རྟགས་ལས་ཀྱི་སྐད་དང་བོད་སྐད་གཉིས་སྐད་བྱིམ་དེའི་
ནང་དུ་ཉེ་བའི་འབྲེལ་བ་ཡོད་པར་ཁྲུང་ས་སྐྱེལ་ར་སྟོན་བྱས། ཞེ་ཡིས་སི་མོན་གྱི་ཞིབ་འཇུག་ལ་སྟོན་བརྗོད་
བྱས་ཡོད་པ་ཡིན་ན་ཡང་། ཞེ་ཡི་རང་ཉིད་ཀྱིས་ཀྱང་། 1844 ་། ཞེ་ཚན་གཞན་པ་གཉིས་གང་ལས་ཀྱི་སྐད་
དང་བོད་སྐད་གཉིས་བར་ཀྱུང་འདྲིན་རེག་པའི་ཐོག་ནས་གཉེན་ཉེ་ཡིན་པར་དོ་སྣང་བྱུང་ཡོད། “ཀྱི་བོད་
སྐད་བྱིམ་”ཞེས་པ་དེ་ཚོང་དཔག་གི་ཚེད་དུ་ཤོས་འདོན་བྱས་པ་ཡིན་པ་ལ། གཉེན་ཉེ་ཡིན་པའི་ཐ་སྟོན་ཐོག་
གི་འཕྲོན་ཅན་གྱི་དཔང་རྟགས་དེ་ཁྲུང་ས་སྐྱེལ་བྱས་ཡོད། van Driem 1844 ་། མ་ཐི་མོ་སྟེ་། 1000 ་།
ཡིས་དོ་སྟོན་བྱས་མོད། འོན་ཀྱང་། ཀྱི་བོད་སྐད་བྱིམ་སྐོར་གྱི་དཔང་རྟགས་མང་ཆེ་ཤོས་ཀྱིས་ད་ལྟ་ཡིན་ན་
ཡང་ཁྲུང་ས་སྐྱེལ་བྱེད་ཀྱིན་ཡོད། van Driem 1004 ་། བེ་སིན་ཉེ་དང་ཀྱིང་ཀྱིང་ཅང་ཅུང་། 1099 ་། གིས་
ཀྱི་བོད་སྐད་བྱིམ་ཁྲུང་ས་སྐྱེལ་ཡིན་སྟེད་པའི་དཔང་རྟགས་གསར་བ་ཁྲུང་ས་སྐྱེལ་བྱས་ཡོད། མ་འོངས་པའི་
ཞིབ་འཇུག་གིས་བྱ་བྱིམ་འདི་ཚོའི་ནང་གི་གང་ཅུང་ཞིག་དུས་ཀྱི་ཚོང་ལྷ་ལས་གནས་ཐུབ་མིན་ཐག་གཅོད་
བྱེད་པར་བྱ།

༤ གང་ས་གང་ལ་བྱབ་ཡོད་ཀྱང་ཀྱུ་བྱབ་པ་སྐད་མིན་པའི་བྱུ་མོང་གི་འབྲེལ་བ།

ཏེ་མ་ཏེ་ལྷི་རེ་ཏེ་ལི་། David Bradley 1099 ་། ཡིས་ཅི་འདྲ་ལུས་ལྷན་རང་འབད་བཙོན་བྱས་ན་ཡང་། ལྷི་
ལན་ཚའི་། Blench 1008 ་། འབྲས་ཞིང་ཞིང་ལས་སྐོར་གྱི་ཐ་སྟོན་རྣམས་སྟོ་གཏད་གཙང་མའི་སྟོ་གནས་བོད་
-འབར་སྐད་བྱིམ་ནང་དུ་བསྟུར་སྟེག་བྱེད་མི་ཐུབ་པའི་ལྷ་བ་དེ་ད་དུང་ཡིན་ཡང་འོར་འཁྲུལ་མེད་པར་གནས་
ཡོད། དེའི་ཚབ་དུ་ཨོ་སི་ཏེ་ཨོ་ཤེ་ཡའི་སྐད་བརྗོད་ཐོག་གི་མེས་པོ་ཏེ་ཨོ་ཤེ་ཡ་ཅུ་འབྲས་ཞིང་དང་ཐོག་བཏགས་
པ་དང་རྗེས་སུ་འདུལ་གསོ་བྱས་པའི་ཀྱབ་ལོགས་ན་ཡོད་པའི་ཏོ་མ་མ་བ་། Hmong Mien ་། སྐད་བྱིམ་དེ་ནི་
ཆེས་ཡིན་སྟེད་པའི་བདམ་བུའི་འོས་མེ་ཡིན་པར་འདྲ། van Driem 1099, 1099 ་། དེ་བསུ། དུས་ལུན་རིང་
བའི་ནང་ཚོང་དཔག་ཀྱི་ཚུན་པོར་བྱེད་ཀྱིན་ཡོད་པ་ལྟར། གདོད་མའི་བོད་-འབར་སྐད་རིགས་རྣམས་ལེད་སྟོང་
བྱེད་མཁན་ཚོས་མལ་ཆེར་ཁྱེད་རིགས་རྣམས་སོ་ནམ་འདི་བས་ལས་བྱས་པ་འདྲ།

སྐད་བརྗོད་སྐོར་གྱི་ཞིབ་པའི་ཐོད་ཐོད་ཐོད་ཐོད་ཀྱི་ཡིག་ཆ་ཕྱོགས་སྟོག་གིས་ཀྱབ་སྐོར་བྱས་པ་དང་།
འདི་བས་འཇུགས་སྟེ་དངོས་འདི་གཉིས་། two cultigens ་། ཐད་ཀྱི་ཀྱུང་འདྲིན་རེག་པའི་ཐོག་གི་ཞིབ་འཇུག་

ལ་བརྒྱུད་ནས་སྐད་བརྗེས་ཀྱི་ལོ་ལོ་བུ་གཤམ་ཆེན་པོར་འབེལ་ཚུམས་ཀྱིས་གཅིག་བྱས་ན་ཉིན་ཞིག་ཉི་མ་
ལ་ཡའི་རི་རྒྱུད་ལས་བརྒྱལ་བའི་སྐད་བྱིས་ཀྱིས་ར་ཚོ་ལ་འདས་པའི་སྐབས་ཀྱི་དཀའ་རྙོག་དེ་སངས་པའི་
བར་ཐག་དེ་ངེ་ཉེར་གཏོང་གི་དུ།

སྐད་རིགས་དང་ཁེ་རིགས་བར་གྱི་རིགས་རྒྱུད་ས་བོན་ལ་ཞིབ་འཇུག་བྱེད་པ་ལས་ཐབས་ཤེས་ཆེས་མངོན་
གསལ་ཅན་གྱིས་ར་ཚོའི་ལོ་རྒྱུས་སྤོང་གི་དཀའ་རྙོག་སེལ་བྱུང་བྱེད་པ་དེ་ནི་ད་བཟོད་དེར་སྐབས་ཀྱི་སྐད་
རིགས་ཚོགས་སྡེ་རྣམས་དང་མ་ལག་ས་ཁམས་ནང་གི་སྐད་རིགས་ཤིང་སྤྱོད་བྱེད་མཁན་ཚོའི་རིགས་རྒྱུད་ས་
བོན་གི་མཚོན་ཚུགས་བར་གྱི་ཡིན་སྲིད་པའི་ཐུན་མོང་གི་འབྲེལ་བ་སྐོར་གྱི་ཞིབ་འཇུག་དོ་མ་དེ་ཡིན། འོན་
ཀྱང་། དུས་རབས་བརྒྱ་དགའི་འགྲོ་བའི་འཛུལ་སྤོང་དམག་ཆེན་གཉིས་པའི་བར་དུ། རིག་ལྗོན་པ་ཐེ་མི་ཐེ་ལ་
མ་ཁི་ེ་ Jean-Baptist Lamarck ཉི་ལོ་ཁོ་འོ་འབེལ་འགྲུར་སྐོར་གྱི་རིག་པའི་གཞུང་ལུགས་དེ་དོ་སྤོང་དང་
འབྲེལ་བཤད་བྱུག་པའི་སྐབས་སུ། གཞུང་ལུགས་ཐབ་ཚོན་བརྒྱལ་བའི་ཐབས་ལམ་རྣམས་ཀྱིས་སྐད་བརྗེས་
རིག་པ་དང་འགྲོ་བ་མིའི་སྐྱེ་དངོས་གཞུགས་པའི་མེས་པོ་གཉིས་མཉམ་དུ་དགྲི་བའི་ཀྱག་ཀྱོག་གི་ལོ་རྒྱུས་
སོང་ཡོད་པ་རེད། རིགས་རྒྱུད་ས་བོན་ནི་དུས་ཀུན་ཏུ་བྱ་སྤྱུག་ཚོས་སོ་སོ་ས་མ་ལས་རྒྱུད་འཛིན་བྱས་པ་ཡིན་
པ་དང་། མི་རྣམས་ཤིང་སྤྱོད་བྱེད་པའི་སྐད་རིགས་རྣམས་དེས་པར་དུ་ཁོ་ཚོའི་ས་མ་དང་ས་མའི་ས་མ་ཚོས་
ཤིང་སྤྱོད་བྱས་པའི་སྐད་རིགས་དང་གཅིག་པ་ཡིན་དགོས་དོན་མེད། སྐད་རིགས་དང་རིགས་རྒྱུད་ས་བོན་
བར་གྱི་འབྲེལ་བ་ནི་ཆེས་མངོ་ཤོས་ཡིན་ཡང་ཡོད་སྲིད་པ་ཞིག་ལས་དེ་གཉིས་བར་འབྲེལ་བ་བྱུང་དགོས་
པའི་དེས་པ་གཏན་ནས་མེད།

དེ་ཕྱིར། རིགས་རྒྱུད་ས་བོན་རིག་པ་བ་ཚོས་རིགས་རྒྱུད་ས་བོན་གི་མཚོན་ཚུགས་དང་ས་ཁམས་ཐོག་གི་སྐད་
རིགས་སྡེ་ཚོགས་བཤད་མཁན་གྱི་བྱུང་ཚུལ་བར་གྱི་འབྲེལ་བ་འཚོལ་སྐབས་སུ། ཡ་མཚན་ཆེན་པོ་ཞིག་
ལ། ཁོ་ཚོས་བསྟོན་ཆེས་དང་འབྲེལ་བོ་ཡོད་པའི་ཐུན་མོང་གི་འབྲེལ་བ་རྟེན་པ་ལས། ཨ་མའི་རིགས་རྒྱུད་
ནས་རྒྱུད་འཛིན་བྱས་པའི་གོང་འཇུག་ཤིག་གཞུགས་DNA ོ mitochondrial DNA ཉི་ལོ་གི་རིགས་རྒྱུད་ས་
བོན་གི་མཚོན་ཚུགས་རྟེན་མེད། འོན་ཀྱང་། ཨ་མའི་རིགས་རྒྱུད་ནས་རྒྱུད་འཛིན་བྱས་པའི་ཚོས་ལེན་རྩིས་ལྷ་
Y ོ Y chromosome ཉི་ལོ་གི་རིགས་རྒྱུད་ས་བོན་གི་མཚོན་ཚུགས་རྟེན་ཡོད།

དེ་ལྟ་བུའི་སྐོ་ལ་ཕྱོགས་སྐངས་དེ་ལོ་ནི་ོ Poloni ཉི་ལོ་སོགས་ཀྱི་གསར་གཏོང་ཅན་གྱི་ཞིབ་འཇུག་
ོ 1981, 2000 ཉི་ནང་ཐོངས་དང་པོར་དོས་འཛིན་བྱས་པ་དང་། མི་ཚོགས་ཞིག་གི་ནང་ནས་ཆེས་ཉུང་པར་
ཐོན་བཞིན་པའི་ཚོས་ལེན་རྩིས་ལྷ་ལོ་མཚན་རྒྱུང་པའི་བྱུ་ཚོགས་དང་མི་རྣམས་ཀྱིས་ཤིང་སྤྱོད་བྱེད་པའི་
སྐད་ཆའི་བར་ལ་ཐུན་མོང་གི་འབྲེལ་བ་ཡོད་པ་ཡང་ནས་ཡང་དུ་མཐོང་བཞིན་ཡོད། མི་ཚོགས་ཤིག་གི་སྐད་
ཆ་དང་མི་ཚོགས་ཤིའི་ནང་བྱུང་གདུལ་ཆེ་བའི་ས་རྒྱུད་མེས་པོ་བར་གྱི་ཐུན་མོང་གི་འབྲེལ་བ་དེ་ནི་ངས་ཨ་
པའི་སྐད་ཀྱི་རྙོག་བཟོ་ཞིས་བརྗོད་པ་དེ་ཡིན། ོ van Driem 2003 ཉི།

ང་ཚོས་འདི་ལྟ་བུའི་ལྱུང་འབྲས་ལ་རེ་སྐྱུག་བྱེད་པའི་སྐོར་ལ་རྒྱ་མཚན་འགའ་ཤམ་ཤིག་ཡོད། འགྲོ་བ་མི་དང་
ཐོག་སའི་གོ་ལའི་ཐོག་གི་ས་གང་ཅུང་ཞིག་ཏུ་གནས་སྤོང་བྱས་སྐབས། སོ་སོའི་བྱ་རྒྱུད་དར་བྱུང་ཡོང་བའི་
ཆེད་དུ་དེས་པར་དུ་སོ་སོ་གཉིས་ཀ་མཉམ་འབྲུགས་བྱས་ཡོད། གལ་སྲིད་མི་འབོར་ཞིག་ས་ཆ་ཞིག་ཏུ་གནས་
སྤོང་བྱས་རྗེས། དེའི་རྗེས་སུ་གནས་སྤོང་བྱས་པའི་མི་རྣམས་སོ་སོའི་དབྱེ་འབྲེད་ཀྱི་ཕྱོགས་ལུང་ཏུ་ཅང་ཤུགས་
ཆེན་པོ་ཡིན། དེའི་རྒྱུད་ཀྱིས་སྐྱེ་མཚོས་བཟུང་ཚར་པའི་སྤོང་གནས་སུ་ཏམ་འཇུལ་བྱེད་མཁན་གྱི་སྐྱེ་བ་ཚོ་

འོང་ནས་བཅོན་དབང་གིས་ཁོ་ཚོའི་སྐད་ཆ་དེ་ཤོད་དུ་བཅུག་གཞུག་ལུགས་ཐོག་ནས་བཤད་ན། ཨ་མ་ཚོ་བྱི་ཚོ་བའི་མི་ཚོ་ལུགས་སྒྲིལ་དེ་ལྷན་ཁྲབ་གདལ་དུ་སོང་སྲིད། གལ་སྲིད་དེ་ལྷན་ཡིན་ན། ཞོང་བྱའི་ཐིག་གཟུགས་ཐོག་གི་རིགས་རྒྱུད་། mitochondrial lineages གཏང་སྐད་བརྒྱུ་སྒྲིལ་། linguistic phylogeny བར་གྱི་རྟགས་མཚན་ཅོ་། telltale གཏང་འབྲེལ་བ་ཡོད་པ་དེ་དང་ལྷ་སལ་ཆེར་ཤེས་རྟོགས་བྱུང་དགོས་པ་ཞིག་རེད། ཡིན་ན་ཡང་། མ་རྒྱུད་དང་སྐད་བརྒྱུ་སྒྲིལ་མཐའ་མ་ལག་རིག་པའི་བར་གྱི་འབྲེལ་བ་གང་ཡིན་རུང་བ་ཞིག་འོས་འདྲི་བྱས་ཡོད་པ་དང་ལྷན་པོ་བར་དུ་ཏུ་ཅང་ཉུང་ཉུང་རེད། སྐད་གྱི་འོས་ཚད་ལྟ་བུ་བྱིས་ཉུང་མཐའ་ཡིན་ཡང་འདྲིའི་སྐྱོད་ཡོད་པའི་གྱི་ས་ཆ་མང་པོ་ཞིག་ནང་ལ་འགྲོ་བ་མིས་དང་ཐོག་གི་གནས་སྡོད་བྱས་ཆེས་སུ་སྐད་བརྒྱུ་སྒྲིལ་ཁྲབ་བྱས་པ་དང་སྐད་བརྒྱུ་སྒྲིལ་མང་པོའི་འབྲེལ་ཁྲབ་མང་ཆེ་ཤོས་ནི་ཉམས་འདྲུལ་བྱེད་མཁུང་གི་རྩེ་པོ་ལྟ་བུ་འོང་ཆེས་སུ་བྱུང་བ་ཡིན་པར་བསམ་ཚུལ་འདོན་བྱེད་ཡོད། གལ་སྲིད་དང་ཚོས་ཨ་མ་ཞིག་གི་སོ་སོའི་བྱིས་པ་ཚོ་ལ་ཁོ་ཚོའི་ཨ་མའི་སྐད་དེ་སློབ་འཁྲིད་བྱེད་པ་དེ་ནི་ཐོག་མཐའ་བར་གསུམ་ཏུ་སྐད་བརྒྱུ་སྒྲིལ་ལོ་རྒྱུས་ལྟར་གི་བསྐྱར་སྒྲིལ་དང་། ཡོངས་ཁྲབ། རྒྱ་ཚུན་པོའི་ལུགས་སྒྲིལ་ཞིག་ཡིན་པར་ཚོང་དཔག་བྱས་པ་ཡིན་ན། དུས་དང་ལྷན་ཏུ་སྐད་ཆའི་འགྲུལ་སྒྲིལ་བྱུང་བའི་ནང་ལྟར་ན་རྒྱུ་སྐད་བྱས་པ་འཕེལ་བྱགས་ལྡན་པའི་སྐད་རིགས་འགྲེམ་སྒྲིལ་གྱི་ལམ་ཁ་དའི་ནང་དུ་མ་གཞི་ནས་ཡོད་པ་ཞིག་ཡིན་སྲིད། དེ་ལྟར་བཤད་ཐོག་ཆུབ་བར་གྱི་འབྲེལ་བ་ནི་འདྲིའི་སྐྱོད་ཡོད་པར་དོ་སྣང་བྱུང་ཡོད། ཅི་རིམ་ཀང་གོ་། Niger-Congo གཏང་རིགས་རྩམས་དང་ཚོས་ལེན་ཇས་ཕུ་ Yཡི་མཚན་རྒྱུང་པའི་ལྷུ་ཚོགས་། Y-chromosomal haplogroups གཏང་གི་འབྲེལ་བ་ནི་མི་རྣམས་དོ་སྣང་ཡོད་པའི་དཔེ་མཚན་ཞིག་རེད། Wood ལ་སོགས་ ༢༠༠༥ གཏང་གི་མཚན་རྒྱུང་སུ་རྒྱའི་ལོ་རྒྱུས་ནང་དུ་ཕྲ་ཞིང་ཞིབ་པའི་རང་བྱིས་ཡོད་པ་ལྷན་ དག་ཅུལ་དང་རྩེ་པོའི་ཕྱོགས་ཞེན་གྱི་ལོ་རྒྱུས་དེ་རྒྱ་ནག་གི་ལོ་རྒྱུས་སུ་རྒྱ་འགྲུལ་བྱུང་བའི་སྐབས་སུ་ཁྲབ་གདལ་བཏང་བ་ནི་རིགས་རྒྱུད་དཔང་རྟགས་ནང་དུ་གསལ་བོ་བསྟན་ཡོད། Wen ལ་སོགས་ ༢༠༡༢ གཏང་གི་ཡུལ་མི་དང་ཨར་མེ་ཡུལ་མི་བར་གྱི་ཉེ་བའི་དུས་ཀྱི་སྐབས་ནས་བཟུང་བྱ་ལའང་ཚོས་ལེན་ཇས་ཕུ་ Y རྒྱ་ཚུན་པོ་མཉམ་དུ་རྒྱུང་འདྲིའི་ཕྱེད་པར་རྒྱང་གཞི་བྱས་པ་ལས། ཞོང་བྱའི་ཐིག་གཟུགས་ཐོག་གི་རིགས་རྒྱུད་། mitochondrial lineages གཏང་ཤུལ་། Dulik ལ་སོགས་ ༢༠༡༣ གཏང་།

ཨ་མའི་སྐད་རིགས་རྩམས་ཀྱིས་སའི་གོ་ལའི་ཐོག་གི་ས་ཆ་མང་པོ་ཞིག་དབང་སྐྱར་བྱས་ཡོད་པ་དང་། ཨ་མའི་སྐད་རིགས་རྩམས་ཀྱི་སའི་གོ་ལའི་སྐྱོང་གི་ས་ཁུལ་འདྲ་མིན་ཅི་ཡོད་ཅོ་མ་ཡིན་ན་ཡང་། ས་ཆ་དེ་ཚོའི་ནང་གི་སྐད་བརྒྱུ་སྒྲིལ་གཉེན་ཉེའི་འབྲེལ་བ་ནི་སྐད་བརྒྱུ་སྒྲིལ་འབྲེལ་བ་ཡོད་པའི་སྐད་གཞན་བཤད་པའི་མི་ཚོགས་དང་ཨ་མ་ནས་བརྒྱུད་སྒྲིལ་བྱས་པའི་གོང་བྱའི་ཐིག་གཟུགས་ཐོག་གི་རིགས་རྒྱུད་། mitochondrial lineages གཏང་དེ་གཅིག་འདྲ་ཡིན་པ་དང་འབྲེལ་བ་ཆེས་དམ་པོ་ཡོད། གོ་དོན་འདི་ལྷན་ཡིན་ན། དེ་དུས་ཀྱི་པ་ཀི་སི་ཐན་བྱང་ཕྱོགས་སུ་ཡོད་པའི་ལྷོ་ཉེ་མི་དམངས་ཚོས་མ་སྐད་ཡིན་པའི་བོད་སྐད་ཀྱི་ཡོད་ཚོད། འོན་ཀྱང་། ཁོ་ཚོས་དུས་རབས་བརྒྱད་པའི་ནང་ཨ་རབ་ནས་འོང་བའི་རྩེ་བ་ཚོས་ཐངས་དང་པོ་ས་ཁུལ་དེ་དུ་བྱས་སྒྲིལ་བྱས་པའི་མ་རྒྱུད་ཚོས་ལུགས་ལ་དང་མོས་བྱེད་གྱི་ཡོད། ལྷོ་ཉེ་མི་དམངས་ཆ་ཚང་ཁ་ཆའི་ཚོས་ལུགས་ལ་སྟོ་ཁ་འགྲུལ་འགོ་བཙུགས་པ་ནི་དུས་རབས་བཅུ་བཞི་ནང་ཡིན། ལྷོ་ཉེ་མི་དམངས་ཁྲོད་དང་ཁྲབ་ཆེས་མང་བའི་གོང་བྱའི་ཐིག་གཟུགས་ཅན་གྱི་ DNA ཡི་རིགས་རྒྱུད་། mitochondrial DNA lineages གཏང་བོད་པའི་མི་ཚོགས་གཞན་རྣམས་དང་གཅིག་མཚུངས་རེད། དེ་བྱིན། ཚོས་ལེན་ཇས་ཕུ་ Yཡི་མཚན་རྒྱུང་པའི་ལྷུ་ཚོགས་། Y-chromosomal haplogroups གཏང་སལ་ཆེར་ཁ་ཆའི་ཚོས་ལུགས་རྟོ་སྐྱོད་བྱས་པའི་སྐབས་སུ་ལྷོ་ཉེ་མི་དམངས་ནང་དུ་འདྲུལ་བ་བཏང་། Zerjal ལ་སོགས་ ༡༩༩༩, Quintana-Murci ལ་སོགས་ ༢༠༠༡,

Qamar ལ་སོགས་༢༠༠༩༽

དེ་དང་དུས་མཚུངས་སྤུ་ཅང་འབྲུར་དུ་ཐོན་པའི་རིགས་རྒྱུད་མཚོན་ཉགས་ཤིག་དང་མི་ཚོགས་ཤིག་གི་
རྒྱུད་བརྟེན་གཉེན་ཉེ་གཉིས་བར་དོ་མི་མཉམ་པ་དང་མཐུན་མཚམས་ཚད་པའི་གནས་ཚུལ་བྱུང་བསྐབས་
རྒྱལ་མཐོང་ཡོད་ཀྱི་ལྷ་ར་རྒྱུད་རིགས་༽ Uralic གཞུང་པ་ཚང་མ་བཤད་མཁན་གྱི་མི་ཚོགས་ལ་TatC སྲུབ་
ཆས་ཡོད་པར་མ་ལྟོས་པར། ཏང་རྒྱ་རི་མི་དམངས་ལ་ཚོས་ལེན་རྩས་སུ་ གཏུག་ཚུར་རྒྱུད་པའི་བྱུ་ཚོགས་
N1c ⁴ གཞུང་པ་ཚང་མ་འཛིན་བྱེད་སྤུང་གྱི་ TatC སྲུབ་ཆས་དེ་མེད་༽ Li ལ་
སོགས་༽ ༡༩༩༠ གྱི་དེའི་རྒྱུད་གྱིས། རྒྱུད་ཚ་གཅིག་བཤད་པའི་ཚོགས་སྡེ་ཞིག་གི་རྒྱུད་བརྟེན་སྤྱིང་གི་མེས་པོ་
ཚམས་མཐའ་གཅིག་དུ་ཚོགས་སྡེ་དེའི་རྒྱུ་དངོས་ཐོག་གི་མེས་པོ་ཚམས་ལིན་དགོས་པའི་ངེས་པ་མེད་པའི་རྒྱ་
མཚན་དེ་ཡང་དང་ཡང་དུ་བསྐྱར་རྒྱས་བྱེད་པར་འོས་འཚམས་ཡིན། དོན་དངོས་ཐོག་དེ་ཚོའི་ནང་གི་སྐོར་
ཞིག་ནི་རིགས་ཀྱང་མི་གཅིག་པའི་མི་ཡིན་མིན།

ད་དུང་༽ རིགས་རྒྱུད་རིགས་པ་ཐོ་ཚོས་དུས་ཡུན་རིང་བའི་ནང་མང་ཚོགས་དང་འབྲེལ་གཏུགས་བྲས་ནས་
གསུགས་མང་སྐྱེ་དངོས་༽ polymorphisms གྱི་ཐོག་གི་རིགས་རྒྱུད་ས་ཐོན་ཚོགས་༽ genome གྱི་སྐོར་ཞིབ་
འཇུག་བྱེད་པ་དེ་རྒྱུད་བརྟེན་ནང་གི་འདུས་པ་བསྐྱར་སྒྲིག་བྱེད་ཐུབ་པ་དང་ཏང་ཅང་རྒྱ་བས་ཚེན་ཡིན་པས་
བསྐྱར་རྒྱས་བྱེད་དགོས་པའི་དགོ་མཚན་ཡོད། གསུགས་སུང་ཆགས་ཚུལ་རིག་པའི་ཐོག་ནས་དང་རབས་
གྱི་འགྲོ་བ་མི་ཡིན་པ་ཚོས་རྩེས་སུ་ཨེ་ཤེ་ཡའི་རྒྱུད་བརྟེན་སྡེ་ཚམས་བྱུང་བའི་རྒྱུད་གྱི་མེས་པོ་ཚམས་དང་
ཐོག་དོ་སྐོར་བྲས་པ་རེད། རྒྱུད་ཚ་སོགས་སུ་དེ་བའི་དུས་ཚོད་དེ་ ༢༥༠༠༠ ནས་ ༣༡༠༠༠ ལོ་ཕྱིན་ཡིན་པར་
གཏུག་འབྲེལ་བྱེད་ཐུབ་༽ Rasmussen ལ་སོགས་གྱིས་༢༠༡༡ གྱི་ ཚོས་ལེན་རྩས་སུ་ གཏུག་ཚུར་རྒྱུད་པའི་བྱུ་
ཚོགས་ནང་གི་དཔེར་ན་ O1 འམ་ O2 གྱི་ Y-chromosomal haplogroups O1or O2 གྱི་ལོ་ ༡༠༠༠༠ ལས་མང་
བ་ཡིན་པ་ཚོས་སྤོང་བྱེད་ཐུབ་༽ Yan ལ་སོགས་གྱིས་༢༠༡༡ གྱི་ དེ་དང་ཕྱོག་སྟེ། འོ་རྒྱུས་རྒྱུད་བརྟེན་རིགས་བ་
ཚོས་ལོ་ ༡༠༠༠༠ ལས་ཉུང་བའི་རྒྱུད་བརྟེན་ཐོག་གི་འདུས་པ་བསྐྱར་སྒྲིག་བྱེད་ཐུབ་པ་ཚོད་དཔག་བྱེད་ཀྱིན་
ཡོད། དུས་ཀྱི་སྐོར་ཆ་དེ་ངེས་པར་དུ་སྐོར་དགོས་ལ། རྒྱུད་བརྟེན་དང་རིགས་རྒྱུད་ས་ཐོན་བར་གྱི་གཉེན་ཉེའི་
འབྲེལ་བ་སྐོར་གྱི་འོས་ཚོད་ཚང་མ་ལ་གནས་ཚུལ་མཁོ་སྤོང་བྱེད་དགོས།

དེ་ལྟ་བུའི་མཉམ་འདྲིལ་དགོས་པའི་དོན་ཚུན་ཚམས་ང་ཚོའི་མེས་པོ་ལ་བཟུང་ནས། ང་ཚོས་ཅི་ལྟར་བྲས་
ནས་ཚན་པ་འདི་འགོ་ཚུམ་པའི་རྒྱལ་སུ་ངེ་བ་ངེས་པ་ཚམས་ལ་འབྲེལ་བཤད་རྒྱུ་རྒྱ་ཡིན་ནམ་སྒྲུ་རན་
སའི་ཤར་ཕྱོགས་རིག་གནས་སྐོབ་སྲ་ཚེན་མོས་༢༠༠༩ ལོའི་ཟླ་བ་༩ པའི་ཚེས་༢༡ ཉེན་ཀམ་ལྟོ་ཞི་ཡའི་སེམ་
རེབ་དུ་ཚོགས་པའི་བཀོ་སྤོང་ཚོགས་འདུ་ཐོག་དུ་ངས་ཐོབ་པའི་རིགས་རྒྱུད་ས་ཐོན་སྐོར་
གྱི་གནས་བསྐྱེད་དཔུང་གཞི་༽ རྩེས་སུ་ van Driem ཡི་དཔུང་ཚོམ་ནང་དུ་པར་སྐུབ་བྲས་༢༠༠༩ གྱི་བཟུང་
ནས། ཚོས་ལེན་རྩས་སུ་ གཏུག་ཚུར་རྒྱུད་པའི་བྱུ་ཚོགས་ནང་གི་ O2a ¹ M95 གྱི་དེ་ལྷོ་གཤམ་འགྲོ་བའི་ཨོ་
སི་ཁོ་ཨེ་ཤེ་ཡ་རྒྱུད་རིགས་ཀྱི་མཚོན་ཉགས་སུ་དོས་འཛིན་བྲས་པ་ཡིན། ལྷ་བ་དེ་རྩེས་སུ་ལུ་མ་༽ Kumar
༢༠༠༩ གྱི་དང་ཚོ་སྐོར་༽ Chaubey ༢༠༡༠ གྱི་སོགས་ཀྱི་རིགས་རྒྱུད་ས་ཐོན་སྐོར་གྱི་ཞིབ་འཇུག་ཚམས་ཀྱིས་ར་
སྤོང་ལུངས་སྐྱེལ་བྲས། རྩེས་མའི་དཔུང་ཚོམ་ནང་དུ། ང་ཚོས་དེང་རྒྱལ་སུ་གར་ནང་གི་ཨོ་སི་ཁོ་ཨེ་ཤེ་ཡའི་
རྒྱུད་བཤད་མཁན་ཚམས་ནི་ལྷོ་ཤར་ཨེ་ཤེ་ཡ་ནས་ཁ་ཐོར་ཏེ་རྒྱ་གར་སྐོར་མཚན་པོ་པལ་པའི་ནང་གི་ཡུལ་

4 འདི་རུ་ ༢༠༠༩ ལོའི་ཚོས་ལེན་རྩས་སུ་ གཏུག་ཚུར་རྒྱུད་པའི་བྱུ་ཚོགས་ཀྱི་ཉགས་བྱང་དེ་བེད་སྤོང་
བྲས་ཡོད།

མི་དང་རྒྱ་ཆེན་པོའི་དང་མོ་མོའི་ལུས་འབྲེལ་བྱུང་བ་ལས་འོང་བར་མཇུག་བསྐྱོན་སྲིད།

རྒྱ་ནང་ལྷན་ཅིག་གི་ཚོས་ལེན་ཇུས་ཕྱོད་ཀྱི་གནས་བཟུམ་དཔྲད་གཞི་ཡིས་རིགས་རྒྱུད་ས་བོན་ཚོགས་ཀྱི་
 རྒྱ་གི་གྲུབ་ཆ་གཉིས་བར་གྱི་ཁྱད་པར་མཚོན་ཡོད། གྲུབ་ཆ་དེ་གཉིས་ནང་གི་གཅིག་ཡིན་པའི་ཡུལ་མིའི་
 མ་རྒྱུད་ཀྱིས་གཙོ་ཆེ་བ་དོ་ཚབ་བྱས་ཡོད་པ་དང་། གཞན་དེ་རྒྱ་གར་རྒྱ་མཚོ་ས་ཆེན་པོ་ཕལ་པའི་ནང་གི་ཨོ་མི་
 རོ་ཨོ་ཤེ་ལའི་རྒྱུད་བརྒྱུད་གཉེན་ཉེ་ཡིན་པའི་རྒྱུད་ཚོགས་དང་འབྲེལ་བ་ཡོད་པའི་ཕའི་རྒྱུད་ཉམ་འབྲེལ་
 པ་ O2aཡིས་དོ་ཚབ་བྱས་ཡོད། འཚོལ་ཞིབ་བྱས་པ་ལས་ཐོན་པའི་འབྲུང་འབྲས་དེ་ཚོ་རྩོམ་ཉེ་མཐོང་
 གལ་ཏེ་རྒྱ་ Robert von Heine-Geldern གི་ལྷོ་ཤར་ཨོ་ཤེ་ལའི་ཕལ་ཡུལ་ཡིན་པའི་མ་དཔེ་དང་གཅིག་འབྲེལ་
 ཡིན། ལྷོ་ཤར་ཨོ་ཤེ་ལའི་རྒྱ་མཚོ་ས་ཆེན་པོ་ནས་འོང་བའི་རྒྱུ་བོ་ཕལ་མོ་ཆེ་ཡིས་རྒྱ་གར་རྒྱ་མཚོ་ས་ཆེན་པོ་ཕལ་པའི་
 རྒྱ་ལ་འབྲེལ་འོང་བའི་རྒྱུད་ཆ་ལས་རྒྱུས་བྱུང་བའི་ཨོ་མི་རོ་ཨོ་ཤེ་ལའི་ཕལ་ཡུལ་འོང་བའི་རྒྱུད་རིགས་དེ་ཁྲབ་གདལ་
 བཏང་ཡོད་པ་མ་ཟད། ད་དུང་ལོ་རྒྱུས་སྡོན་གྱི་སྤྲེལ་ཆོ་ཚོགས་རྒྱུད་བརྒྱུད་ཕྱོགས་གཉིས་ལྷན་གྱི་རིགས་
 རྒྱུད་ས་བོན་གི་རྒྱུན་ཞིག་རྒྱན་གོ་མཚོ་ཁྲུགས་ Bay of Bengal གི་ཕར་ཕྱོགས་རྒྱུད་ཕྱོགས་བར་འབྲེལ་
 ལྷགས་བྱུང་ཡོད་པ་འཆར་བཞུགས་བྱས་ཡོད། Chaubey ལ་སོགས་ཀྱིས་༢༠༡༠ གི་འཛམ་གླིང་སྡོན་གྱི་ས་ཆ་
 མང་པོ་ཞིག་ནང་དུ་གོང་བྱའི་ཐོག་གཞུགས་ཅན་གྱི་ DNA ཡི་རིགས་རྒྱུད་ mitochondrial DNA lin-
 eages གི་ཀྱིས་ཡང་དང་ཡང་ནས་སྤྲོད་མི་ཚུན་པ་མའི་ཕྱོགས་ཀྱི་རིགས་རྒྱུད་མཚོན་གྱིན་ཡོད་པར་མཐོང་།

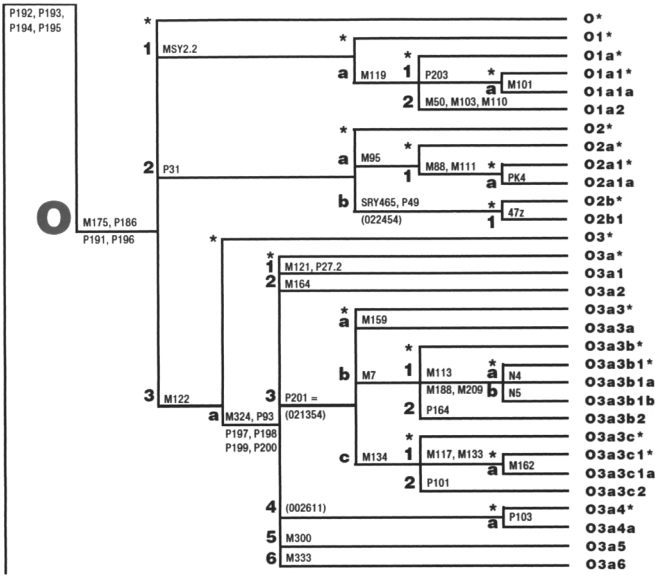

རི་ཨོ་ལྷག་པ། གོ་ཏི་མི་ཕི་རིན་ཉལ་ཚོང་ལྷའི་ཕར་རྒྱུན་ཁང་གི་སན་སེམས་ཅན་གྱི་ཚོག་མཚན་འོག་ཁར་རྩེ་
 ཐེ་ལ་སོགས་ཀྱི་༢༠༠༤ གི་ཞིབ་འཇུག་ལས་བསྐྱར་བཅོམ་བྱས་པའི་ཨོ་མི་རོ་ནུན་ཤེ་ལའི་རྒྱུད་ཀྱིས་དང་། ཨོ་མི་
 རོ་ཨོ་ཤེ་ལའི་རྒྱུད་ཀྱིས་ རྩོམ་མཐོང་། Hmong-Mien གི་རྒྱུད་ཀྱིས་ ཉམ་ལ་ཡའི་རི་རྒྱུད་ལས་བཟུམ་བའི་རྒྱུད་
 རྒྱུད་དང་མི་གནས་སྤོང་བྱས་ཡོད་པའི་ཤར་ཨོ་ཤེ་ལའི་ལུས་ཀྱི་རྒྱུད་ཀྱིས་རྒྱུད་ཀྱི་ཕྱོགས་ཀྱི་འོ་ལ་ཚོང་གཞུང་
 ལྷགས་དང་འབྲེལ་ཡོད་ཀྱི་ཚོས་ལེན་ཇུས་ཕྱོད་མཚོན་རྒྱུད་པའི་མ་ལག་འཕེལ་འགྱུར་སྤོང་བོའི་ཆ་ཤས།

ཨོ་སི་ཁོ་ཨེ་ཤེ་ཡའི་རྣམ་མིག་ལྟ་བུ་ཤར་ཡོ་རོབ་ཨེ་ཤེ་ཡའི་ནང་གི་རྣམ་བཟང་སྒོ་གཙོ་བོ་རྣམས་ཀྱི་ཁྱབ་གདལ་གྱི་གནས་ཚུལ་འབྲེལ་བརྗེས་བྱེད་པའི་ཕ་རྣམ་འོལ་ཚོད་ལྟ་བུ་བསྐྱར་གྱི་ཁྱབ་སྐྱེལ་ཚོད་པ་ནི་ཚོས་ལེན་རྩལ་ཕྱ་ལི་མཚན་རྒྱུང་པའི་ལྷ་ཚོགས་ཀྱི་བྲག་ཅིག་གི་ཡང་དང་བསྐྱར་དུ་བྱུང་བའི་གནས་ཚུལ་ལེར་རྒྱུང་འོ་ནར་གཞི་བཟུང་མེད། དེ་བས། ཕ་རྣམ་འོལ་ཚོད་གཞུང་ལུགས་ནི་ཐོག་མར་ཚོས་ལེན་རྩལ་ཕྱ་ལི་དང་གོང་བུའི་ཐོག་གསུགས་རིགས་རྒྱུད་ mitochondrial lineages ་ཤིང་གི་ཐུན་མོང་མ་ཡིན་པའི་འབྲེལ་བ་དང་དེར་རྣམས་ཀྱི་ས་འཇམས་ཐོག་གི་རྣམ་རིགས་ཚོགས་སྡེའི་ཁྱབ་གདལ་གྱི་གནས་སྐྱངས་ཏེ། རིགས་རྒྱུད་ས་བོན་ཚོགས་ genome ་ཀྱི་བསྐྱར་སྐྱེལ་མ་ཡིན་པའི་ཆ་ཤས་ནང་གི་རིགས་རྒྱུད་ས་བོན་གི་མཚོན་ཚུགས་རྣམས་དང་རྣམ་བཟང་ཐོག་གི་གཞིན་ཉེ་བར་གྱི་འབྲེལ་བ་དམ་པོ་ཞིག་ཡོད་པ་དང་མེད་པ་དེའི་འབྲེད་ཀྱི་ཕྱི་ཕར་གཞི་བཟུང་ཡོད། མི་ཚོས་རེ་སྟུག་ཀྱི་མིང་པ་ནང་བཞིན། རྒྱུ་ལྡན་ཅན་གྱི་ཚོས་ལེན་རྩལ་ཕྱའི་མཚོན་ཚུགས་ autosomal markers ་ཀྱི་རྣམ་མིག་འཇུག་གིས་ཀྱང་མ་རྒྱུད་དང་མ་རྒྱུད་བར་གྱི་ཐོག་མའི་འབྲུང་ཁྱེད་མེ་ཐ་དང་ཡིན་པ་བསྟན་ཡོད། Chaubey ལ་སོགས་ཀྱིས་ ༢༠༡༠ ་ཀྱི་ཚེས་གལ་ཚེབ་པོ་ཞིག་ལ། ཕ་རྣམ་འོལ་ཚོད་ལྟ་བུ་བའི་ཐ་དེན་པ་ཡིན་པའི་ཚོད་དཔག་སྤང་ནས་ལས་དོན་སྐབས་པ་ལ་ཚོས་ལེན་རྩལ་ཕྱ་ལི་སྤོང་བོ་དང་། ཁྱེད་པར་དུ་ཚོས་ལེན་རྩལ་ཕྱ་ལི་མཚན་རྒྱུང་པའི་ལྷ་ཚོགས་ O ་སྐྱོར་གྱི་ཙ་བཟན་དང་ཆ་ཚང་ཡིན་པའི་ཐོ་སུ་རིག་པ་ནི་ཤར་ཡོ་རོབ་ཨེ་ཤེ་ཡའི་ནང་གི་ལོ་རྒྱུས་སྒོན་གྱི་རྣམ་བཟང་མི་འབོར་གྱི་གནས་ཚུལ་བསྐྱར་སྐྱིག་ཀྱི་ཕྱི་ཕར་གལ་ཚེབ་ཚགས་ཡོད།

མཁོ་བདེ་ཅན་གྱི་རིགས་རྒྱུད་ས་བོན་ཐང་གྱི་གནད་བསུས་དཔུང་གཞི་ཡིས་ང་ཚོ་ལ་ཉོམ་མན་ Hmong-Mien ་ཀྱི་རྣམ་མིག་ཁྱབ་གདལ་གཏོང་བ་དང་ཚོས་ལེན་རྩལ་ཕྱ་ལི་མཚན་རྒྱུང་པའི་ལྷ་ཚོགས་ O3a3b ་ M7 ་ཤིང་གི་འབྲེལ་བ་དོས་འཛིན་ཀྱི་ཕྱི་ཕར་ཕར་བཏང་བ་དང་ཆབས་གཅིག་ཏུ་ང་ཚོས་ཉེ་མ་ལ་ཡའི་རི་རྒྱུད་ཡོངས་སུ་རིགས་རྒྱུད་ས་བོན་ཐང་གྱི་དཔེ་མཚོན་སྤངས་པ་དེས་བོད་འབར་རྣམ་མིག་དང་ཕ་རྒྱུད་རྣམ་རིགས་ O3a3c (M134) བར་གྱི་འབྲེལ་བ་བཅུགས་སྐབས་པ་རེད། Parkin ལ་སོགས་ཀྱིས་ ༢༠༠༤, ༢༠༠༥ ་དང་། Kraaijenbrink ལ་སོགས་ཀྱིས་ ༢༠༠༥a, ༢༠༠༥b, ༢༠༠༧ ་ van Driem ༢༠༠༡ ་ཀྱི་ཚོས་ལེན་རྩལ་ཕྱ་ལི་མཚན་རྒྱུང་པའི་ལྷ་ཚོགས་ O ་ནི་དེ་བས་ཀྱང་ཞིབ་མཐོང་དང་རྟགས་བརྒྱབ་ལ། ཉེ་བའི་དུས་སུ་ཚོས་ལེན་རྩལ་ཕྱ་ལི་ལྷ་ཚོགས་ནང་ཁྱལ་གྱི་མ་ལག་འཕེལ་འགྱུར་ཐང་གྱི་འགྱུར་ལྡོག་ P164 དང་ PK4 ་སྐྱོར་གྱི་ལྟ་སྐྱངས་བཅོས་བསྐྱར་བྱུང་ཡོད། Yan ལ་སོགས་ཀྱིས་ ༢༠༠༡ ་ལོ་ན་ལྷང་། དེ་ཚོའི་ནང་གི་འགྱུར་ལྡོག་མང་པོ་ཞིག་གི་ལོ་ཚད་ནི་སྤྱི་ཡོངས་སྤང་ལོ་རྒྱུས་རྣམ་བཟང་རིག་པ་མང་ཚེ་ཤོས་ཀྱིས་རྣམ་རིགས་ཀྱི་སྒོ་གཙོ་བོ་རྣམས་ལ་བརྩིས་པ་ལས་ཚེས་ལྷུ་མོ་ཡིན།

ང་ཚོ་རྣམ་བཟང་རིག་པའི་ཐོག་ནས་བསྐྱར་སྐྱིག་བྱས་པའི་འདས་པའི་དུས་ལས་བརྒྱལ་བའི་སྐུ་རེངས་ཏེ། ཚོས་ལེན་རྩལ་ཕྱ་ལི་མཚན་རྒྱུང་པའི་ལྷ་ཚོགས་ནང་གི་ O (M175) དེ་ལ་འཕོར་ནས་དེའི་འོག་གི་ལྷ་ཚོགས་ O1 (M119), O2 (M268) དང་ O3 (M122) ལ་གྱུར་པའི་མཐའ་མའི་འབྲུགས་རིམ་ཚེན་མོའི་རྩལ་ཅམ་གྱི་དུས་ཀྱི་ནང་ལ་དཔུང་སྤོང་བྱའི་ད་ལྟ་ཤེས་རྟོགས་བྱུང་བའི་རྣམ་བཟང་རིག་པའི་ཐང་གྱི་མ་ལག་འཕེལ་འགྱུར་དང་ས་འཇམས་ནང་གི་དེང་རབས་རྣམ་བཟང་ཚོགས་སྡེ་རྣམས་ཀྱི་ཁྱབ་གདལ་སྐྱོར་གྱི་གནས་ཚུལ་གཞིར་བཞག་ནས། ལྷ་ཚོགས་འོག་མ་གསུམ་པོ་དེ་ཉེ་ལམས་ཤར་ལུབ་འཁོར་ལྟེ་ཐོག་སྤྱད་འགྲམ་རྒྱུད་ཀྱི་ས་བབ་གནས་ལུལ་གསུམ་ནང་ལ་བཤོ་བཤའ་བརྒྱབ་ཚོག་ཁྱེད་སྐྱེལ་དང་དོན་མཚོན་རེ་མོར་དོ་སྤོང་བྱེད་པ་ཅམ་ལས། ས་བབ་ཐོག་གི་ཡང་དག་གནས་ལུལ་ཡིན་པ་དང་བདེན་པ་ཚོད་སྤང་མི་བྱེད་པའི་སྒོ་ནས། དས་ལྷ་ཚོགས་འོག་མ་ O1 (M119) དེ་གྲུ་ཅང་གཅོང་བའི་མདོ་ལ་བཤོ་བཤའ་རྒྱག་པ་དང་། དེའི་ལན་ལག་རྣམས་ནི་དེང་དུས་ཀྱི་

ཐུ་ནག་གི་ཀོང་ཏུང་ཞིང་ཆེན་ནང་ན་ཡོད། ངས་བྱུ་ཚོགས་འོག་མ་ O2 (M268) དེ་ཡུན་ནན་ཞིང་ཆེན་གྱི་
ལྷོ་ཕྱོགས་དང་། བྱུ་ཚོགས་འོག་མ་ O3 (M122) དེ་དེང་སྐབས་ཀྱི་ཐུ་གར་གྱི་བྱང་ཤར་ས་ཁུལ་དང་། བོད་ཀྱི་ལྷོ་
ཤར། འབར་མའི་བྱང་ཕྱོགས་ཀྱི་བྱིམ་མཚོས་ས་ཁུལ་ནང་བསྐོ་གཞག་བྱ་རྒྱུ་ཡིན།

ང་ཚོས་མཚན་རྒྱུང་པའི་བྱུ་ཚོགས་ O2 (M268) 'ལས་བྱུང་བའི་བྱུ་ཚོགས་འོག་མ་ O2a (M95) དེ་ཨོ་སི་ཏོ་
ཨེ་ཤེ་ཡ་སྐད་ཆའི་སྐོ་དང་འབྲེལ་བ་བཅུགས་པ་ཡིན་པས། ང་ཚོས་ཨེ་ཤེ་ཡའི་འབྲས་རིགས་མི་གཅིག་པ་
གཉིས་ཏེ་ཉི་ཅོང་གི་འབྲས་དང་ཐུ་གར་གྱི་འབྲས་། japonica and indica rice ། གཉིས་ཀ་གཅིག་བྱས་ན་
དང་ཐོག་སྒྲིར་བཏང་གི་ས་ཁུལ་ནང་དུ་སོ་ནམ་བྱས་མཁུ་ཚོ་བྱུ་ཚོགས་འོག་མ་ O2 (M268) ཡིན་པར་ཚོད་
དཔག་གི་སློ་ནས་འདད་བཅུས་བྱས་པ་ཡིན། བྱུ་ཚོགས་འོག་མ་ O2a (M95) ཡི་རྟགས་མཚན་ཡོད་པ་ཚོ་ཨོ་
སི་ཏོ་ཨེ་ཤེ་ཡའི་ནང་གི་སྤེ་འབྲིང་པ་། Stammväter ། རྟགས། རིམ་འགྲུ་ལས་བྱུང་བའི་པ་རྒྱུད་ཀྱི་བྱུ་
ཚོགས་འོག་མ་ O2b (M176) དེ་ཤར་ཕྱོགས་ལ་བྱུང་གདལ་བྱས་ནས་ཡང་ཅི་གཅོང་བོའི་ལྷོ་ཕྱོགས་ཀྱི་ས་
ཁུལ་ལ་འབྲས་ཀྱི་སོ་ནམ་ཞིང་ལས་དོ་སྤྱོད་བྱས་པ་རེད། བྱུ་ཚོགས་འོག་མ་ O2b (M176) ཡི་རྟགས་མཚན་
ཡོད་པ་ཚོས་ཤར་ཕྱོགས་སུ་སྤེ་མཐུད་དུ་གནས་སྤོར་བྱས་པ་དང་ཆབས་གཅིག་ཏུ་སྤེ་མཐུད་དུ་འབྲས་ཀྱི་ས་
བོན་འདད་བས་བཞིན་སོང་། སུ་ལི་ལྷི་ལན་ཏི་། 1999 ན ། ཡིས་གོས་འདོན་བྱས་པ་ལྟར་ཁོ་ཚོས་ཨོ་སི་ཏོ་ཨེ་
ཤེ་ཡའི་སྐད་ནང་གི་ཡང་ཅི་གཅོང་བོའི་མིང་ལས་གཞན་སྐད་བཟའི་རྗེས་ཤུལ་ཉུང་ཉུང་ངམ་ཡང་ན་རྗེས་
ཤུལ་གཅིག་ཀྱང་བཞག་མེད། མིང་དེ་ནི་ས་མིང་ལ་ཆ་བཞག་ནས་ཐུ་སྐད་རྟེང་པའི་ནང་དུ་ཅང་江 *k'ron
(jiang) ཞེས་པ་གཡམ་པ་མཚན་ཡོད། དེ་དང་དུས་མཚུངས་སུ་ ཡུན་ནན་ས་ཆ་ནས་སྤེ་བའི་དུས་ཀྱི་དང་
ཐོག་གི་བྱུང་གདལ་གཏོང་འགོ་བཅུགས་ཏེ་རིམ་གྱིས་འབར་མའི་སོ་མན་གཅོང་བོའི་མདོ་ནས་དེང་སྐབས་
ཀྱི་ཤེ་ལན་བྱང་ཕྱོགས་དང་ལོའོ་ལུབ་ཕྱོགས་བར་དུ་བྱུང། དུས་སྐབས་ཤིག་གི་ནང་། ཨོ་སི་ཏོ་ཨེ་ཤེ་ཡའི་མི་
རྣམས་མི་གོ་གཅོང་བོའི་བྱུང་གཞུང་གི་དང་ཕྱི་དང་། མ་ལེ་མིང་གི་དང་ཕྱི་དང་། བོ་ལྷོ་རྒྱུ་མ་ལ་ན་ཤར་ཐུ་
གར་བར་དུ་བྱུང་གདལ་བྱས་ཡོད། ཐུ་གར་ནས་ཁོ་ཚོས་སོ་སོའི་སྐད་ཆ་དང་པ་རྒྱུད་གཉིས་ཀ་ཐུ་གར་སྐམ་ས་
ཆེན་མོ་སལ་བ་ནང་གི་ཡུལ་མི་རྣམས་ལ་དོ་སྤྱོད་བྱས།

ཚོད་དཔག་གི་སློ་ནས་ཚོས་ལེན་རྗེས་ཕྱི་ཡི་མཚན་རྒྱུང་པའི་བྱུ་ཚོགས་ནང་གི་ O3 (M122) 'ལ་གཏན་
འཁེལ་བྱས་ཡོད་པའི་ས་ཆ་རུ་རྟགས་མཚན་འདི་ཡོད་པའི་མི་རིགས་ལས་པ་རྒྱུད་ཅན་གྱི་ O3a3c
(M134) and O3a3b(M7) རིགས་གཉིས་ཀ་བྱུང། གཞུགས་མང་སྤྱེ་དངོས་ O3a3c (M134) ། polymorphisms O3a3c (M134) ། གྱི་རྟགས་མཚན་ཡོད་པའི་མི་ཚོ་ཐུ་གར་གྱི་བྱང་ཕྱོགས་དང་། བོད་ཀྱི་
ལྷོ་ཤར། འབར་མའི་ལུབ་ཕྱོགས་ས་ཆ་གུབ་ཡོད་པའི་ས་ཁུལ་དུ་ལུས་ནས་བསྐྱད། པ་རྒྱུད་རྟགས་མཚན་
O3a3b(M7) ཡོད་པའི་མི་ཚོ་ཡང་ཅི་གཅོང་བོའི་ལྷོ་ཕྱོགས་ས་ཁུལ་ནང་ལ་སྤོར་ནས་གནས་སྤོད་བྱས། ཁོ་ཚོ་
གནས་སྤོར་བྱས་པའི་ལམ་ཞོར་དུ་སྤོ་མོའི་དུས་ཀྱི་ཏོ་མ-མན་། Hmong-Mien ། མི་རྣམས་ཚོས་གནའ་བོའི་
ཨོ་སི་ཏོ་ཨེ་ཤེ་ཡའི་དང་འཕྲད་ནས་དེ་ཚོ་ལས་ཏོ་མ-མན་། Hmong-Mien ། མི་རྣམས་ཀྱིས་འབྲས་ཞིང་སོ་
ནམ་རིག་གཞུང་དང་ལེན་བྱས་པ་རེད། གནའ་བོའི་ཨོ་སི་ཏོ་ཨེ་ཤེ་ཡའི་དང་སྤོ་མོའི་དུས་ཀྱི་ཏོ་མ-མན་།
Hmong-Mien ། མིའི་བར་གྱི་འཛུང་བཅའི་འབྲེལ་གཏུགས་ནི་འབྲས་ཞིང་སོ་ནམ་རིག་གཞུང་སྐོར་གྱི་ཤེས་
བྱ་མཉམ་སྦྱོང་བྱེད་པ་ཅམ་མ་ཡིན་པར། དེ་ཡང་ཚོས་ལེན་རྗེས་ཕྱི་ཡི་བྱུ་ཚོགས་ O2a (M95) ལྷེ་དེང་དུས་
ཀྱི་ཏོ་མ-མན་། Hmong-Mien ། མི་དང་ཚོས་ལེན་རྗེས་ཕྱི་ཡི་མཚན་རྒྱུང་པའི་བྱུ་ཚོགས་ O3a3b (M7)
ལྷེ་དེང་དུས་ཀྱི་ཨོ་སི་ཏོ་ཨེ་ཤེ་ཡའི་མི་གཉིས་བར་གྱི་བྱུང་ཚད་ཏུ་ཅང་མཐོ་བོ་ཡིན་པའི་རིགས་རྒྱུད་ས་བོན་
གི་རྗེས་ཤུལ་ཡང་བཞག་ཡོད།

ཚོད་འདྲ་མིན་ནང་དུ་ཁ་ཕྱོགས་འདྲ་མིན་ལ་མི་ནམས་ངེས་པར་དུ་ཁ་ཐོར་ཉེ་རྒྱ་སྐྱེད་ཐེངས་འགའ་བྱས་ཡོད།
ལོ་ཚགས་ཐོག་བྱུང་ཡོད་སྲིད་པའི་མི་ཚོ་འགལ་སྐྱོད་སྦྱི་བཅོམས་བྱས་ན་འདི་ལྟར་ཡིན་ཏེ།

། ༡ ། འབྲུག་ས་རོམ་ཆེན་མོའི་རྗེས་སུ་མི་ནམས་ཀྱིས་བྱང་ཕྱོགས་ལ་ཁ་གཏད་ནས་གནས་སྡོད་བ་སྐབས་
ཀྱི་དུས་ཚོད་ཀྱི་ཟབ་ཚད་ནི་སྦྱིར་བཏང་གི་བསམ་ཚུལ་ཡིན་པ་དང་ལོ་རྒྱུས་སྐད་བརྗོད་རིག་པ་བ་ཚོས་སྐད་
བརྗོད་ཐོག་ནས་བསྐྱར་སྦྱིག་བྱས་པའི་དུས་ཚོད་ལས་གཏིང་ཟབ་པ།

། ༢ ། བོད་འབར་མི་ནམས་ཀྱི་མེས་པོ་ཚོ་གནའ་དུས་ཀྱི་རྩོམ་ཁུངས་ཀྱི་ནམས་གནས་པའི་ས་ཁུལ་ལ་ཁྱབ་
གདལ་བྱས་པ།

། ༣ ། ལྷ་མང་ཅན་གྱི་བོད་འབར་མི་ཚོགས་ཉི་མ་ལ་ཡའི་རི་རྒྱུད་ཡོངས་སུ་ཁྱབ་གདལ་ཇི་ཆེར་སོང་བ། དེ་
ཡང་སྐད་བརྗོད་རིགས་རྒྱུད་ས་བོན་གཉིས་ཀའི་ཐོག་ནས་དེ་དུ་ཡོད་པ་ནི་བོད་འབར་མིའི་སྣོན་གྱི་མི་
ཡིན་པ་བདེན་དཔང་བྱུང་བ།

། ༤ ། གནའ་རྗེས་རྟོག་ཞིབ་རིག་པ་དང་། རིགས་རྒྱུད་ས་བོན། སྐད་རིགས་ཀྱི་ཞིབ་འཇུག་གིས་ཕྱོས་འདོན་
བྱེད་པ་ནང་བཞིན། རྩོམ་གསལ་གཏད་པའི་རྒྱ་སྐྱེད་མི་ནམས་ཀྱི་ཁྱབ་གདལ་གྱིས་རྒྱ་མི་རྒྱུད་པའི་རྒྱ་བོད་མི་
ཚོགས་ནམས་དང་གནའ་རབས་ཀྱི་ཉོམ་མན་། Hmong-Mien ། མི་དང་། སྤུས་ཀྱི་ལྷོ་ཨོ་མི་ལོ་ཨོ་ཤེ་ཡའི་
མི། ཨོ་མི་ལོ་སྤིང་ཤན་གྱི་མི་ནམས་དང་བོད་འབར་མི་ཚོགས་གཞན་པ་འགའ་དང་འབྲེལ་གཏུགས་བྱུང་དུ་
བརྟུག་པ།

། ༥ ། རྩོམ་ཁུངས་ཀྱི་ཤིང་། ཤར་སྐྱོད་ཤི། ལྷ་མང་ལུ་ཉི་མ་ལ་ཡའི་སྐད་དང་ཚོགས་སྡེ་གཞན་འགའ་ཞིག་གིས་
བདེན་དཔང་བྱེད་པ་ནང་བཞིན། རྩོམ་ཁུངས་ཤིག་བོད་ཀྱི་མཐོ་སྐང་ལས་བཞུགས་ཏེ་ཉི་མ་ལ་ཡའི་རི་རྒྱུད་
དུ་ཁ་ཐོར་སོང་བ།

། ༦ ། ཡུན་ནན་ནས་སྣོ་ཨོ་ཤེ་ཡའི་ནང་དུ་བོད་འབར་ཚོགས་སྡེ་སྡེ་དཔེར་ན་ཁ་ལན་དང་སྤ། རྗེས་སུ་ལོ་ལོ་
འབར་ལྷ་བྱ་ཁྱབ་གདལ་བྱས་པ།

ལོ་རྒྱུས་སྣོན་གྱི་མིའི་རིགས་ཀྱི་ཁྱབ་གདལ་བྱས་པའི་གོ་རིམ་དེ་ཚོར་ཚོད་ལྗེའི་སྣོན་ནས་བསྐྱར་སྦྱིག་བྱས་པ་
ལ་རྗེས་སུ་འབྲེལ་ན་ནས། ལོ་རྒྱུས་ཀྱིས་བདེན་དཔང་བྱས་པའི་མི་རིགས་སྐད་བརྗོད་རིག་པའི་ཐོག་གི་འབྲེམ་
ཐོར་སྐྱོར་ཞིག་བྱུང་ཡོད།

། ༧ ། ལོ་རྒྱུས་ཡིག་ཆའི་ཐོག་དུ་བཞོད་ཡོད་པའི་རྒྱ་མི་ཁྱབ་གདལ་སོང་བ་དང་། གཅིག་བྱས་ན་བོད་འབར་
མིན་པའི་མི་དང་བོད་འབར་མི་ཚོགས་གཞན་པ་ནམས་རྒྱ་རིགས་སུ་རང་འདྲར་བསྐྱར་པ་དེ་སྐད་བརྗོད་དང་
རིགས་རྒྱུད་ས་བོན་རིག་པ་ཐོག་ནས་བདེན་དཔང་གསལ་བོ་བྱས་ཡོད།

། ༨ ། རྩོམ་ཁུངས་ཀྱི་དཔེར་ན་བོད་མིའི་རིགས་ཀྱི་བོད་ཀྱི་མཐོ་སྐང་ཐོག་དུ་ཁྱབ་གདལ་སོང་བའི་གནས་ཚུལ་ལོ་
རྒྱུས་ཡིག་ཆ་ཐོག་བཞོད་ཡོད།

ཚོས་ལེན་རྗེས་སུ་ཡུ་ཡི་མཚན་རྒྱུད་པའི་ཁུ་ཚོགས་O2a (M95) དེ་རྒྱ་གར་སྐམས་ཆེན་པོ་ལས་བའི་ནང་གི་

བོད་འབར་མི་འབོར་འདྲ་མིན་ནང་གྲངས་ཀ་ཆེ་ཙམ་ཡོད་པ་། Sahoo ལ་སོགས་ཀྱིས་ ༢༠༠༦, Reddy ལ་
 སོགས་ཀྱིས་ ༢༠༠༧ ་དེས་རྒྱུག་ཕྱོད་ལྷོགས་ཀྱི་བོད་འབར་མི་ཚོགས་ཀྱི་བྲག་རྒྱུང་ཞིག་གི་ཕ་རྒྱུད་ལོག་མ་
 སྟེ། དཔེར་ན་རྫོང་ཁྱེད་ལོ་ཆི་ལྷ་བུ་ཚོགས་སྡེ་དེས་ཅན་རྒྱུང་ཞིག་གཅིག་བྱས་ན་འབྲུང་ཁྲུང་ནི་ཨོ་སི་ཏོ་ཨོ་ཤེ་
 ཡའི་རྒྱུད་བཤད་མཁན་ཡིན་པ་ལ་བོད་འབར་མི་དང་ལྷོ་ཕྱི་ཕྱོད་ཀྱིས་པར་མང་ཡང་ན་རྒྱུད་བརྒྱུད་ནས་གནའ་
 རབས་ཀྱི་བོད་འབར་མི་ཚོས་རང་འདྲ་བརྒྱུར་བར་བྱེད་པ་གྲོས་འདོན་བྱེད་ཀྱིན་ཡོད། དུས་མཚུངས་སུ། ཚོས་
 ལེན་རྫས་ལྷ་ལྷོ་མཚན་རྒྱུད་པའི་ལྷོ་ཚོགས་ O2a (M95) ནང་གི་ཆ་འཕྲིན་འཁོར་རྒྱུད་། microsatel-
 lites ་རྒྱུད་ཀྱི་གྲུང་ཐིག་མཉམ་འབྲེལ་དྲ་བའི་དབྱེ་དབྱེད་། median-joining network analyses ་ཀྱིས་
 རྒྱུག་རྒྱུས་མཚན་མོ་ཕལ་པ་ནང་གི་བོད་འབར་རྒྱུད་ཚོགས་ཀྱི་ལ་གནད་ཨོ་སི་ཏོ་ཨོ་ཤེ་ཐེ་ཐེ་ལི་དང་ཏེ་ཐེ་
 ཏན་། Dravidian ་རྒྱུད་ཚའི་ཚོགས་སྡེའི་བར་མི་མཐུན་པ་ཡོད་པ་གྲོས་འདོན་བྱས་ཡོད། ཨོ་སི་ཏོ་ཨོ་ཤེ་ཐེ་
 ལི་དང་ཏེ་ཐེ་ཏན་། Dravidian ་རྒྱུད་ཚའི་ཚོགས་སྡེ་ཚོས་ཚོས་ལེན་རྫས་ལྷ་ལྷོ་མཚན་རྒྱུད་པའི་ཆ་འཕྲིན་འཁོར་རྒྱུད་
 ། microsateellites ་དེ་བོད་འབར་རྒྱུད་ཚོགས་སྡེ་ལས་ཆེས་སྐྱ་མང་ཅན་ཡིན་པ་བརྟན་ཡོད་ལ། ཚོས་
 ལེན་རྫས་ལྷ་ལྷོ་མཚན་རྒྱུད་པའི་ལྷོ་ཚོགས་ O2a ཡི་བྱུང་ཚད་དེ་ཨོ་རི་ས་དང་། ཆ་ཐེས་ཀ་རྩ་ལན་གྱི་ཚོ་
 བའི་མའི་ནང་དུ་རྫོང་ཡོད། Sengupta ལ་སོགས་ ༢༠༠༦ ་།

ང་ཚོས་དེས་པར་དུ་ཚོས་ལེན་རྫས་ལྷ་ལྷོ་མཚན་རྒྱུད་ཚོགས་རྣམས་འདེམ་སྤྲིལ་གྱིས་ཐག་གཅོད་བྱེད་པ་
 དང་། དེ་ཚོའི་བྱུང་ཚད་ནི་དུས་ཀྱི་འགྱུར་པ་དང་མཉམ་དུ་འགྱུར་ཞོག་བྱུང་གིན་ཡོད་པ་དེ་སེམས་ནང་ནས་
 བརྗེད་མི་བྱུང་། ལོང་དུ་ནན་བཤད་བྱས་ཡོད་པ་ནང་བཞིན། རིགས་རྒྱུད་ས་བོན་ཚོགས་། haplotype ་ཀྱི་བྱུང་
 ཚད་རང་ཉིད་གཅིག་པོར་བརྟེན་ནས་དབྱེད་གཞི་བྱེད་ན་འོས་ཤིང་འདད་དེས་མེད། རྩ་བརྟན་ཡིན་པའི་ཐོ་སྐྱ་
 རིག་པའི་། topology ་ཚོས་ལེན་རྫས་ལྷ་ལྷོ་མཚན་བོ་ཞིག་དང་དེའི་འོག་གི་ལྷོ་ཚོགས་ཀྱིས་གལ་གནད་ཅན་
 ཀྱི་བདེན་དཔང་མཁོ་སྟོན་བྱེད་ཤིང་མ་ཟད། མི་རིགས་རྒྱུད་བརྗེད་རིག་པའི་ནང་གི་ཕ་རྒྱུད་ཀྱི་གལ་ཆེན་རང་
 བཞིན་དེ་རིགས་རྒྱུད་ས་བོན་ཚོགས་ཀྱི་ནང་གི་ཆ་གཞན་པ་ཚོ་རྒྱུད་བརྗེད་ས་ལམས་མ་ལག་བར་གྱི་སྐྱོན་མོང་གི་
 འབྲེལ་བ་བྱུང་ཚད་དུ་དམིགས་བསམ་གྱིས་འཚོལ་ལུལ་བྱས་དུས་ལྷག་པར་དུ་མངོན་གསལ་ཆགས་ཡོད། དུས་
 མཚུངས་སུ། ང་ཚོའི་དབྱིལ་མ་སྐྱ་མང་ཅན་དེ་ཅི་ཞིག་གིས་བྱུང་ཡོད་པའི་རྒྱུད་ཀྱི་གོ་རྟོགས་དེ་མང་ཅིས་ཀྱི་
 ། འགྲོ་ལུགས་། ཀྱིས་སྟོང་བརྗེད་བྱས་ཡོད། ལྷན་རྒྱུས་བྱས་པ་ལས་སྤྱིར་བཏང་ནས་བྱུང་ཚད་དམའ་མོ་ཡིན་པའི་
 གནས་འདྲའི་རིགས་རྒྱུད་ས་བོན་། allele ་ཀྱིས་ཡར་ལ་འཕེལ་པའི་ཉི་མའི་རྩ་རྒྱུད་། demic wave ་
 སྟེང་དུ་ཞོན་ནས་རྒྱབས་རྒྱུག་བྱས་པ་ལ་བརྟེན་ནས་མཐའ་ཡས་པའི་ས་ཁུལ་ནང་དུ་བྱུང་ཚད་མཐོ་བོ་བྱུང་
 ཡོད། ས་གནས་མངའ་ཁུངས་རྒྱ་སྤེད་གཏོང་བའི་རྒྱབས་སུ་རིགས་རྒྱུད་ས་བོན་གི་མཚོ་རྒྱབས་ཤུགས་འགྲོས་
 ཀྱིས་གཅིག་བྱས་ན་རྫོང་ར་ཅན་གྱི་གནས་འདྲའི་རིགས་རྒྱུད་ས་བོན་། allele ་ཀྱི་གསལ་ཚད་ཀྱི་ལ་བཀར་
 པའི་ས་ཁམས་འདྲ་མིན་ནང་གི་རིགས་རྒྱུད་དམའ་མོའི་རིགས་ཀྱི་སྐྱ་མང་ཅན་རྒྱུན་ཡོད།

ས་གནས་གསལ་བའི་ནང་ལ་མངའ་ཁུངས་རྒྱ་སྤེད་བཏང་བའི་རྒྱབས་སུ་ཡང་དང་བརྒྱུར་དུ་བྱུང་བའི་ཤེལ་
 དམ་རྟེན་མཛིང་གི་ཉུས་པ་བྱུང་འབྲས་ཀྱིས་མཐའ་མའི་འབྲུགས་རོ་སྐྱབས་ཀྱི་རྒྱབས་གནས་ནང་དུ་འཕྲོད་
 མཐུན་དང་ལོགས་སུ་བཀར་བ་ལ་བརྒྱུད་ནས་ཡན་ལག་མི་འདྲ་བ་ཆགས་པའི་སྐྱ་མང་རྫོག་འཛིངས་ཅན་
 ཀྱི་མ་ལག་ས་ཁམས་ཐོག་གི་ཆགས་སྐྱེད་ས་ལྡན་གྱི་བྱུང་བའི་སྐྱེ་དངོས་ཀྱི་ནང་ལ་སེམ་
 པ་དེ་ཡང་འདེམ་ཀའི་རྒྱུད་རིམ་ཀྱི་འབྲུང་འབྲས་ཡིན་པར་ལོར་ནས་འགྲེལ་བཤད་རྒྱག་སྤེད། Excoffier
 དང་ Ray ༢༠༠༡, Excoffier ལ་སོགས་ཀྱིས་ ༢༠༠༧ ་། གཙོ་གནད་ཅན་གྱི་ས་ཁུལ་ནང་དུ་སྤེལ་ཡོད་པའི་

གནས་འདྲའི་རིགས་རྒྱུ་ས་བོན་དང་བསྐྱར་ཆེ། ཡར་ལ་འཕེལ་བའི་ཉི་མི་ལའི་བ་རྒྱབས་། (demic wave) རྙེད་དུ་ཞེན་ནས་རྒྱབས་རྒྱུག་བྱེད་པ་དེ་ནི་འདེམ་ཀ་ཅན་ལས་བྱུང་པའི་གནས་བབ་ལེགས་པོ་ཞིག་སྤྲོད་པ་
རེད། Klopstein ལ་སོགས་༢༠༠༤, Moreau ལ་སོགས་༢༠༡༡ གི། མོ་མོ་ཕྱོགས་ཞེན་གྱི་ཁྱབ་གདལ་དང་། དེ་
བཞིན་ས་གནས་རིགས་རྒྱུ་ས་བོན་ནང་གི་མོ་མོ་ཆ་མི་མཉམ་པའི་གནས་ཚུལ་དེ་ཕྱི་ལོགས་ནས་བཅའ་
དབང་གིས་འཇུག་འོང་བའི་སྐྱེ་དངོས་རྒྱུ་ས་བོན་ནང་སེམས་འགྲོ་བའི་རྒྱུ་དེམ་གྱི་འགྲུལ་སྤྲོད་དེ་གཉིས་ཀ་
གནས་ལུལ་རྒྱ་སྤྲོད་གཏོང་བའི་རྒྱབས་ཀྱི་རིགས་རྒྱུ་ས་བོན་མ་འདེབས་གསོ་བྱེད་པར་གཞིར་བཟུང་ནས་
མ་དག་བཟོ་ཆོག། Petit and Excoffier ༢༠༠༧ Currat and Excoffier, ༢༠༡༡ གི།

ལྟ་དཔྱད་བྱས་པ་ལས་ཐོན་དོན་དང་དེའི་ཆེད་དུ་སྐྱེ་དངོས་རིགས་ཀྱི་བྱེ་བྲག་གི་དཔེ་གཟུགས་ཤིག་ལོ་རྒྱུས་
སྡོན་གྱི་དུས་རབས་ནང་སྡོན་ཐོན་བྱུང་ཡོད་པ་དེ་གནས་ཚུལ་མང་པོའི་འོག་མི་འཕོར་རམ། ཡང་ན་རིགས་
རྒྱུ་ས་བོན་ཆོགས་ཀྱི་སྐྱ་མང་ཅན་གྱི་འདེམས་ཀའི་འབྱུང་འབྱས་ཡིན་སྲིད། ཡིན་ན་ཡང་། ང་ཚོར་གནས་
ཚུལ་ཞིག་ཡོད་པ་དེ་ཨང་ཅེས་ལྟར་ཅེས་བརྒྱབ་པ་ཡིན་ན། གནས་ཚུལ་དེ་བསྐྱོམས་ཅེས་ཐོག་གི་གནས་ཚུལ་
ཞིག་ཆགས་སྲིད་པ་དེ་གཅིག་བྱས་ན་ལོ་རྒྱུས་སྡོན་གྱི་དངོས་ཡོད་གནས་ཚུལ་དང་གཅིག་མཚུངས་མིན་
སྲིད། ས་རྒྱུ་ཅན་གྱི་སྐྱེ་དངོས་ཀྱིས་གཅིག་བྱས་ན་གཞན་ལས་དུས་རྟུག་པར་སྡོན་ལ་རྒྱབས་རྒྱུག་། (surfing) གི་
ལེ་ཡན་ལོངས་སྤྲོད་བྱེད་ཀྱིན་ཡོད་ན་ཡང་། ཕྱི་ལོགས་ནས་བཅའ་འཇུག་བྱས་འོང་བའི་ཚོས་ལེན་རྩམ་པ་
ལ་ཅན་གྱི་རིགས་རྒྱུ་ས་བོན་ཅེས་དུ་འགྲོ་སྲིད། རྒྱུ་ས་བོན་རིག་པས་བདེན་དཔང་བྱས་ཡོད་པ་དེ⁵གཅིག་བྱས་
ན་ནང་གླ་རིའི་ནང་གི་ཚོས་ལེན་རྩམ་པ་ལ་ལོ་མཚན་རྒྱུ་ས་བོན་གྱི་འབྱུང་ཡོད་སྲིད།

ང་ཚོས་ད་ཅུང་དེས་པར་དུ་ཚོད་དཔག་འདི་ཚོ་ནི་རྒྱུ་ས་བོན་ཚོས་ལེན་རྩམ་པ་ལ་ལོ་མཚན་རྒྱུ་ས་བོན་གྱི་འབྱུང་
ཆོགས་བར་པན་ཚུན་འབྲེལ་བ་ཡོད་པར་གཞིར་བཞག་ཡོད་པ་དང་། ད་ཅུང་། འདི་ཚོ་ནི་ས་རྒྱུ་ས་བོན་འོལ་ཚོད་ལྷ་
ལུབ་དེ་དུས་ཚོད་བརྒྱུད་པ་དང་མཉམ་དུ་རྒྱ་ཆེར་ཁྱབ་ཡོད་པའི་རྟོག་བཟོའི་དོན་དངོས་ལ་གཞིར་བཞག་ནས་
འབྲེལ་བཤད་བརྒྱབ་ཡོད་པའི་དངོས་ཡོད་གནས་ཚུལ་དེ་སྤང་མེད་བྱེད་མི་རུང་། རྟོག་བཟོའི་དེ་གཅིག་བྱས་
ན་འདས་པའི་དུས་ཡོངས་སུ་ནང་དུ་འོས་ཤིང་བདེན་པ་ཡིན་མི་སྲིད། གཞན་ཡང་། པན་ཚུན་བར་གྱི་འབྲེལ་
བ་ནི་གཅིག་བྱས་ན་རྒྱ་སྐྱེན་གཞན་པར་མ། ཡང་ན་ཐད་ཀར་གྱི་འབྲེལ་བ་མ་ཡིན་པའི་གནས་ཚུལ་མི་འདྲ་བ་
གཞན་ལས་བྱུང་བ་ཡིན་སྲིད། དེ་ཕྱིར། ང་ཚོ་ལ་ལོ་རྒྱུས་སྡོན་གྱི་མི་རིགས་རྒྱུ་ས་བོན་གྱི་གནས་ཚུལ་ཚོད་
དཔག་རང་བཞིན་གྱི་མ་དག་སྤེ། དཔེར་ན་ཚོམ་འདིའི་ནང་དུ་རིགས་བཤད་བྱས་ཡོད་པ་ལྷ་ལུ་ལ་རྒྱབ་སྐྱོར་
བྱེད་པའི་དོགས་ཐོན་ཅན་གྱི་ཚོད་གཞི་དག་ཡར་རྒྱས་གཏོང་བའི་རང་དབང་ཡོད་ན་ཡང་། ང་ཚོས་དེས་པར་
དུ་དོན་དངོས་དང་ང་ཚོའི་རྟོག་བཟོ་དང་རིགས་དཔྱད་བར་གྱི་ཁྱད་པར། དེ་བཞིན། ང་ཚོའི་ཉམས་ལྗོངས་རྒྱང་
གཞི་བྱས་ཡོད་པའི་རྟོག་བཟོའི་ཡང་དག་པའི་རང་བཞིན་དང་དེའི་བཀག་རྒྱ་ལ་སོགས་སྤང་མེད་བྱེད་མི་རུང་།

ས་རྒྱུ་ས་བོན་འོལ་ཚོད་ལྷ་ལུབ་ལ་རྒྱབ་སྐྱོར་བྱེད་པའི་ལུགས་ཆེན་བདེན་དཔང་ཇེ་མང་དང་ཇེ་མང་དུ་འགྲོ་བའི་
གནས་ཚུལ་མཐོང་ནས། རྩོམ་མི་ཇི་དང་རིན་མོ་རེ་བ་། (Forster and Renfrew ༢༠༡༡, ༡༩༧) གི་ཀྱིས་རྒྱུ་ས་བོན་
མང་པོའི་ཁྱབ་གདལ་དེ་“ས་གནས་ཀྱི་བྱུང་མེད་རྒྱུ་ས་བོན་ཚོད་མང་སྤངས་པའི་གནས་སྤོང་ཞིང་བ་ཚོ་”

5 ཉིན་ཀ་རི་རྒྱུ་ས་བོན་དུས་རྒྱབས་གཅིག་ལ་ལྷ་ལུབ་རྒྱུ་ས་བོན་འོལ་ཚོད་ལྷ་ལུབ་ལ་ལོ་མཚན་རྒྱུ་ས་བོན་དང་
དོས་ཀྱི་བདེན་དཔང་ཡོད་པའི་པན་ཚུན་ནའི་རྒྱུ་ས་བོན་ཚོད་ཚོད་བྱེད་པའི་ས་ལུལ་ནང་གསོན་གནས་བྱས་ཡོད་པ་ནི་ལོ་
རྒྱུས་ཀྱིས་བདེན་དཔང་བྱས་པ་དངོས་ཡོད་གནས་ཚུལ་ཞིག་རེད་མོད། འོན་ཀྱང་། ཚོད་དཔག་བྱས་པའི་ཚོས་ལེན་རྩམ་པ་
ལ་ལོ་མཚན་རྒྱུ་ས་བོན་གྱི་འབྱུང་ཡོད་སྲིད་ལྷ་ལུབ་རྒྱུ་ས་བོན་གྱི་འབྱུང་ཡོད་སྲིད་ལྷ་ལུབ་རྒྱུ་ས་བོན་གྱི་འབྱུང་ཡོད་སྲིད།

ལ་སྟོན་འཇུགས་བྱས་ཡོད། འགྲེལ་བཤད་འདི་ནི་མངོན་གསལ་དོན་པོའི་རང་སྟེ་མོན་དང་རིན་མེད་རེབ་།
 Bellwood and Renfrew གྱི་ཕྱོགས་བཞི་མཚམས་བརྒྱད་ནས་དགའ་ལང་བའི་ཞིང་བ་དང་པོའི་འོལ་ཚོད་
 ལྷ་གུབ་དེ་སྲུང་སྟོབ་བྱེད་པའི་རེ་འདོད་རེད། ལྷ་གུབ་དེ་ཡིས་རྒྱུད་བྱིམ་གྱི་ཁྲུབ་སྟེལ་དེ་ཞིང་ལས་གྱི་ཁྲུབ་
 བཤད་ལ་ལ་སྟོན་འཇུགས་བྱེད། དེ་དང་དུས་མཉམ་དུ། ཡོངས་སུ་དོགས་པ་ཟ་བའི་རིན་མེད་རེབ་། Renfrew གྱི་
 གྱི་ཨེ་ཤེ་ལ་ཚུང་བ་ནི་ཉིན་རྒྱུ་ལོ་རོབ་མིའི་འབྲུང་ཁུངས་ཡིན་པའི་འོལ་ཚོད་ལྷ་གུབ་ལ་རྒྱབ་སྟེར་བྱ་ཆེད། རྩོ་
 སི་ཐེ་དང་རིན་མེད་རེབ་། Forster and Renfrew གྱིས་ཀྱང་ཉིན་རྒྱུ་ལོ་རོབ་མི་དང་ཚོས་ལེན་རྫས་ཕྱ་ Yཡི་
 མཚན་རྒྱུད་པའི་འབྲུ་ཚོགས་J2aབར་མན་ཚུན་འབྲེལ་བ་ཡོད་པར་གྲོས་འདོན་བྱས། དོན་དངོས་ཐོག་ ཚོས་
 ལེན་རྫས་ཕྱའི་མ་ལག་ས་ཁམས་རིག་པའི་ཆ་གང་རུང་ཞིག་དང་རྩོ་ཆས་སྟོན་པའི་དུས་རབས་གསར་པའི་
 འགོ་བཅའ་ནས་ཁྲུབ་གཤམ་སོང་བ་དང་འབྲེལ་བ་ཡག་པོ་ཡོད་མེད་ལ་མ་བཞུགས་པར་གྲོས་འདོན་དེ་ནི་
 རྩམ་ལྟར་ཚོད་སྤོང་ཅན་དུ་ཆགས་ཡོད།

འགྲོ་བ་མིའི་འགོ་སྟོན་ཚང་མས་རྒྱུད་ཚའི་སྟོན་ཁྲུབ་གཤམ་གཏོང་པའི་ངེས་པ་མེད་ལ། འགྲོ་བ་མིའི་རིགས་
 གྱི་འགོ་སྟོན་ཚང་མའི་ངོ་བོ་གཅིག་མཚུངས་མིན། གཤམ་གསལ་ལས་རིག་པའི་ཐོག་ནས་དེ་རིམ་གྱི་མི་ཡིན་པ་
 རྣམས་ཨ་སྟེ་རི་ཀ་ནས་ཕྱི་ལོགས་ལ་ཐོན་པའི་རྒྱུ་ལས་སུ་ཡིན་པ་དང་། ཡང་ན་ཨོ་སི་ཁོ་ལེ་ཤེ་ཡའི་མི་ཚོས་རྒྱ་
 མཚོ་ཆེན་མོ་སྤིང་ཕྱང་ཐོག་ལ་གནས་སྡོད་བྱས་པའི་ལོ་རྒྱུས་ཐོག་གི་དུས་ཀྱི་གཏོང་ཚད་མི་ཟབ་པའི་རྒྱབ་ས་
 ཡིན་ཡང་རུང་། དེ་སྟོན་མི་མེད་པའི་ས་ཚར་གནས་སྟོན་བྱེད་པ་ལ་ཕོ་མོ་གཉིས་ཀ་མཉམ་དུ་ཞུགས་དགོས་
 ལ་རྒྱུད་ཚའི་སྟོན་ཚོད་བྱེད་པར་ཡང་དེ་ལྟར་ཡིན་དགོས། རྩོ་ཆས་བེད་སྟོན་བྱེད་པའི་དུས་རབས་གསར་པའི་
 འགོ་འཇུགས་པའི་རྒྱབ་ས་སྟེ། ཞིང་ལས་གྱི་ཁྲུབ་གཤམ་ནི་ངེས་པར་དུ་གནས་གཅིག་ཏུ་སྟོན་པ་དང་དལ་
 གྱི་འཕེལ་པའི་བརྒྱུད་རིམ་ཡིན་པ་རེད། དེའི་ནང་ལ་ཡང་མང་ཆེ་ཤོས་ངེས་པར་དུ་ཕོ་མོ་གཉིས་ཀ་ཞུགས་
 དགོས། རྩོ་མོའི་དུས་ཀྱི་སོ་ནམ་པ་ཚོས་གཅིག་བྱས་ན་ཐོན་རྫས་ལྷག་མ་མང་པོ་ཡོད་དུས་དང་། དེ་དང་ལྷན་
 ཅིག་ཏུ་བྱུང་བའི་མི་འབོར་གྱི་འཕེལ་རྒྱས་ཀྱི་རྒྱབ་ས་སྟེ་ད་གཟོད་ལོ་ཚོའི་རྒྱུད་ཆ་ཁྲུབ་གཤམ་གཏོང་བྱེད་ཡོད་
 པ་དང་། རྒྱབ་ས་རྒྱབ་ས་སུ་ས་ཆ་གཞན་པ་ནས་ཞིང་ལས་སྟོན་གནས་གསར་འཇུགས་བྱས་ཡོད་པར་གྲིད། དེ་
 དང་ཕྱོགས་སྟེ། དེང་རབས་ཨེ་ཤེ་ཡའི་མི་རྣམས་ཀྱི་མི་རིགས་རྒྱུད་བརྒྱུད་ལྟར་ཆ་ནི་ཁྲུང་མཐའ་ཡིན་ན་ཡང་
 ཆ་གསལ་ཤིག་སྟེ་པའི་ཕྱོགས་ཞེན་ཡོད་པས་རྒྱུད་བརྒྱུད་བཅན་འཇུག་ལས་གུབ་ཡོད། བཅན་འཇུག་དེའི་
 དམིགས་ལུལ་ནི་མི་རྣམས་དབང་དུ་བསྟུང་བ་དང་། ས་ཞིང་འཕྲོག་པ་འཕམ། ཡང་ན་རྩོ་ཐོག་གི་སྟོན་ནས་སྟོན་
 གནས་གསར་བ་འཚོལ་བའི་རེ་འདོད་ཡིན་ཡང་གྲིད།

དའི་རྒྱུད་ཚའི་འབྲུང་ཁུངས་དང་རྒྱུད་ཚའི་སྟོན་རྣམས་ཁྲུབ་སྟེལ་སོང་བ་ནི་སོ་ནམ་ཞིང་ལས་གྱིས་མཚམས་
 རྩོར་བྱས་ནས་ཁྲུབ་གཤམ་སོང་བའི་འོལ་ཚོད་ལྷ་གུབ་གྱི་རྒྱབ་ལོག་ན་ཡོད། རྒྱ་མཚན་འདོད་སྤངས་ལ་ངོ་རྒྱུ་
 བྱེད་པའི་ཚོད་གཞིའི་ནང་དུ། དས་དམིགས་ལུལ་ལྷན་པ་དང་ཆེས་སྤྲོ་མང་རྟོག་འཇིངས་ཡིན་པའི་ལྷ་བར་
 ཕྱོགས་པའི་ཤུགས་ཀྱིས་གནས་སྡོད་གཞུང་ལུགས་། (van Driem 2007a) གྱིས་འདོན་བྱས་ཡོད། དས་འདིར་
 ལྷ་བ་དེ་བསྐྱར་རྫོས་མི་བྱེད་མོད། འོན་ཀྱང་། རྩོ་སི་ཐེ་དང་རིན་མེད་རེབ་། Forster and Renfrew གྱི་དམིགས་
 ལུལ་ཡོད་པའི་ཚོས་ལེན་རྫས་ཕྱ་ Yཡི་མཚན་རྒྱུད་པའི་འབྲུ་ཚོགས་J2རྩོར་གྱི་འགྲེལ་བཤད་དེ་དབྱེད་གཞི་བྱས་
 བས། དས་བསྐྱར་བརྒྱུད་བྱ་རྒྱུ་ཞིག་ནི། རྒྱ་གར་རྒྱལ་ས་ཆེན་མོ་པའི་བུ་ལྷོངས་ལོག་། ཚོས་ལེན་རྫས་ཕྱ་
 Yཡི་མཚན་རྒྱུད་པའི་འབྲུ་ཚོགས་J2དེ་ཨ་རབ་བྱེད་སྤིང་ཕྱང་ནས་བྱུང་བ་དང་། མཚན་རྒྱུད་འབྲུ་ཚོགས་Nདང་
 R1aདང་མི་གཅིག་པར་སི་ལོང་། Ceylon གཞི་ནང་དུ་བྱུང་ཚད་མཐོ་བོ་མེད་པ་དང་། པའི་ཆེད་ ལོ་རྒྱུས་ཀྱིས་
 བདེན་དཔང་བྱས་ཡོད་པའི་སྟེལ་ས་རང་བཞིན་གྱི་ལ་ཆེ་ཚོས་ལུགས་ཀྱིས་ཤར་ཕྱོགས་ལ་ཁྲུབ་གཤམ་བཏང་བ་

མཚོན་ཡོད་ཀྱི་དེ་དང་ལྡོག་སྟེ། ཚོས་ལེན་རྩམ་པ་ལྷི་མཚོན་རྒྱུ་པའི་ལྷ་ཚོགས་འོག་གི་Rདེ་ཉིན་རྩུ་ཨ་རབ་
སྐད་ཚད་ལྷན་དུ་རུབ་བྱང་འོས་ནས་རྒྱ་གར་སྐམ་ས་ཚེན་མོ་ཕལ་བའི་ནང་ལ་ཁྱབ་གདལ་སོང་ནས་བྱང་
ཕྱོགས་རྒྱ་གར་ལས་བཟལ་ཏེ་སི་ལོང་ནང་ལ་སླེབས་པ་རེད་ཀྱི། van Driem 2007a, 5 ། ཚོས་ལེན་རྩམ་པ་
ལྷི་མཚོན་རྒྱུ་པའི་ལྷ་ཚོགས་འོག་གི་Rརིགས་འདྲ་མིན་ཁྱབ་གདལ་སོང་བ་དེའི་འབྱུང་ཁུངས་པོང་མེ་ལི་
སི་ལིན་ཅ་ཐང་ནས་ཡིན་པའི་ཉིན་རྩུ་ཡོ་རོབ་མིའི་ཁྱབ་སླེལ་དང་འབྲེལ་བ་ཡོད་པ་འདྲ། དེ་དང་ཚབས་ཅིག་
དུ། དེང་སྐབས་ཀྱི་ས་ལམས་སླེང་གི་ཚོས་ལེན་རྩམ་པ་ལྷི་མཚོན་གི་Lརིགས་རྒྱུང་འབྲེམ་སླེལ་བྱེད་ཚུལ་དེས་ལོ་
རྒྱུས་སློབ་བྱི་མཐའ་མའི་དུས་སུ་ལྷ་ལི་ཁེའི་དང་མ་གེ་ན་། Bactria and Margiana ། རྩོད་པའི་ས་ལྷལ་ནས་
འོང་བ་ཚོ་ལྷི་ཚེས་སླ་མའི་དུས་ནས་པ་རྒྱུད་སྐད་བརྗེ་རྒྱ་ཚེར་ཁྱབ་སླེལ་གཏོང་མཁན་ཨེ་ལ་མོ་ཁེ་སླེ་ཏན་།
Elamo-Dravidian ། མིའི་རྗེས་འཛིན་པ་ཡིན་སྲིད་པ་ཏ་ཅང་ཚེ།

དབུང་གཞིའི་ཡིག་ཆ།

Beames, John. 1868. *Outlines of Indian Philology*. London: Trübner and Company.

Bellwood, Peter, and Colin Renfrew, eds. 2002. *Examining the Farming/Language Dispersal Hypothesis*. Cambridge: McDonald Institute for Archaeological Research.

Benedict, Paul King 1942. “Thai, Kadai, and Indonesia: A New Alignment in Southeastern Asia.” *American Anthropologist* 44: 576–601.

———. 1972. *Sino-Tibetan: A Conspectus*. Cambridge: Cambridge University Press.

———. 1976. “Sino-Tibetan: Another Look.” *Journal of the American Oriental Society* 96 (2): 167–197.

Blench, Roger Marsh. 2009. “If Agriculture Cannot Be Reconstructed for Proto-Sino-Tibetan, What Are the Consequences?” Paper presented at the forty-second Conference on Sino-Tibetan Languages and Linguistics at Chiang Mai, November 3, 2009.

Bodman, Nicholas Cleaveland. 1973. “Some Chinese Reflexes of Sino-Tibetan S-Clusters.” *Journal of Chinese Linguistics* 1 (3): 383–396.

———. 1980. “Proto-Chinese and Sino-Tibetan: Data Towards Establishing the Nature of the Relationship.” In *Contributions to Historical Linguistics: Issues and Materials*, edited by Frans van Coetsem and Linda R. Waugh, 34–199. Leiden: E. J. Brill.

Boller, Anton. 1857. “Nachweis, dass das Japanische zum ural-altaischen Stamme gehört.” *Sitzungsberichte der philosophisch-historischen Classe der kaiserlichen Akademie der Wissenschaften, Wien* 13: 393–481.

Bradley, David. 2012. “Proto-Tibeto-Burman Grain Crops.” *Rice* 4 (3–4): 134–141.

Byrne, James. 1885. *General Principles of the Structure of Language*. 2 vols. London: Trübner and Company.

Cai Xiaoyun, Zhendong Qin, Bo Wen, Shuhua Xu, Yi Wang, Yan Lu, Lanhai Wei, Chuanchao Wang, Shilin Li, Xingqiu Huang, Huí Li, and the

- Geographic Consortium. 2011. "Human Migration Through Bottlenecks from Southeast Asia into East Asia During Last Glacial Maximum Revealed by Y Chromosomes." *Public Library of Science* 6 (8): e24282.
- Chalmers, John. 1866. *The Origin of the Chinese: An Attempt to Trace the Connection of the Chinese with Western Nations in their Religion, Superstitions, Arts, Language and Traditions*. Hong Kong: De Souza & Co.
- Chaubey, Gyaneshwer, Mait Metspalu, Ying Choi, Reedik Mägi, Irene Gallego Romero, Siiri Rootsi, Pedro Soares, Mannis van Oven, Doron M. Behar, Siiri Rootsi, Georgi Hudjashov, Chandana Basu Mallick, Monika Karmin, Mari Nelis, Jüri Parik, Alla Goverdhana Reddy, Ene Metspalu, George van Driem, Yali Xue, Chris Tyler-Smith, Kumarasamy Thangaraj, Lalji Singh, Maito Remm, Martin B. Richards, Marta Mirazon Lahr, Manfred Kayser, Richard Villems, and Toomas Kivisild. 2010. "Population Genetic Structure in Indian Austroasiatic Speakers: The Role of Landscape Barriers and Sex-Specific Admixture." *Molecular Biology and Evolution*, doi: 10.1093/molbev/msq28.
- de Condillac, Étienne Bonnot. 1746. *Essai sur l'origine des connoissances humaines: Ouvrage où l'on réduit à un seul principe tout ce qui concerne l'Entendement Humain*. 2 vols. Amsterdam: Pierre Mortier.
- Conrady, August. 1896. *Eine indochinesische Causativ-Denominativ-Bildung und ihr Zusammenhang mit den Tonaccenten: Ein Beitrag zur vergleichenden Grammatik der indochinesischen Sprachen, insonderheit des Tibetischen, Barmanischen, Siamesischen und Chinesischen*. Leipzig: Otto Harrassowitz.
- Curat, Mathias, and Laurent Excoffier. 2011. "Strong Reproductive Isolation Between Humans and Neanderthals Inferred from Observed Patterns of Introgression." *Proceedings of the National Academy of Sciences* 108 (37): 15129–15134.
- Cust, Robert N. 1878. *A Sketch of the Modern Languages of East India*. London: Trübner and Company.
- van Driem, George. 2001. *Languages of the Himalayas: An Ethnolinguistic Handbook of the Greater Himalayan Region, Containing an Introduction to the Symbiotic Theory of Language*. 2 vols. Leiden: Brill.
- . 2002. "The Father Tongue Hypothesis: Sexually Dimorphic Dispersals in Prehistory." Paper presented at the seventeenth conference of the Indo-Pacific Prehistory Association, Academia Sinica, Taipei, September 9–15, 2002.
- . 2007a. "The Diversity of the Tibeto-Burman Language Family and the Linguistic Ancestry of Chinese." *Bulletin of Chinese Linguistics* 1 (2): 211–270.
- . 2007b. "Austroasiatic Phylogeny and the Austroasiatic Homeland in Light of Recent Population Genetic Studies." *Mon-Khmer Studies* 37: 1–14.

- . 2011. “Rice and the Austroasiatic and Hmong-Mien Homelands.” In *Dynamics of Human Diversity: The Case of Mainland Southeast Asia*, edited by Nick J. Enfield, 361–389. Canberra: Pacific Linguistics.
- . 2012. “The Ethnolinguistic Identity of the Domesticators of Asian Rice.” *Comptes Rendus Palevol* 11 (2): 117–132.
- Dulik, Matthew C., Sergey I. Zhadanov, Ludmila P. Osipova, Ayken Askapuli, Lydia Gau, Omer Gokcumen, Samara Rubinstein, and Theodore G. Schurr. 2012. “Mitochondrial DNA and Y Chromosome Variation Provides Evidence for a Recent Common Ancestry Between Native Americans and Indigenous Altaians.” *American Journal of Human Genetics* 90: 1–18.
- Excoffier, Laurent, Matthieu Foll, and Rémy J. Petit. 2009. “Genetic Consequences of Range Expansions.” *Annual Review of Ecology, Evolution and Systematics* 40: 481–501.
- Excoffier, Laurent, and Nicolas Ray. 2008. “Surfing During Population Expansions Promotes Genetic Revolutions and Structuration.” *Trends in Ecology and Evolution* 23 (7): 347–351.
- Fagundes, Nelson J. R., Nicolas Ray, Mark Beaumont, Samuel Neuenschwander, Francisco M. Salzano, Sandro L. Bonatto, and Laurent Excoffier. 2007. “Statistical Evaluation of Alternative Models of Human Evolution.” *Proceedings of the National Academy of Sciences* 104 (45): 17614–17619.
- Forbes, Charles James F. S. 1878. “On Tibeto-Burman Languages.” *Journal of the Royal Asiatic Society of Great Britain and Ireland* 10: 210–227.
- Forchhammer, Emile. 1882. “Indo-Chinese Languages.” *Indian Antiquary* 11: 177–189.
- Forrest, R. A. D. 1956. “Towards Common Tibeto-Burman.” *Wennti* 10: 1–18.
- . 1962. “The Linguistic Position of Róng (Lepcha).” *Journal of the American Oriental Society* 82 (3): 331–335.
- Forster, Peter, and Colin Renfrew. 2011. “Mother Tongue and Y Chromosomes.” *Science* 333: 13901–1391.
- von der Gabelentz, Hans Georg Conon. 1881. *Chinesische Grammatik mit Ausschluss des niederen Stiles und der heutigen Umgangssprache*. Leipzig: T. O. Weigel.
- de Gobineau, Joseph Arthur. 1854–5. *Essai sur l'inégalité des races humaines*. 4 vols. Paris: Firmin-Didiot et Compagnie.
- Grace, George. 1989. *The Linguistic Construction of Reality*. London: Groom Helm.
- Hill, Nathan. 2011. “Multiple Origins of Tibetan O.” *Language and Linguistics* 12 (3): 707–721.
- Hodgson, Brian Houghton. 1857. “Comparative Vocabulary of the Languages of the Broken Tribes of Népál.” *Journal of the Asiatic Society of Bengal* 26: 317–371.

- Houghton, Bernard. 1896. "Outlines of Tibeto-Burman Linguistic Palæontology." *Journal of the Royal Asiatic Society* 1896: 23–55.
- von Humboldt, Wilhelm. 1822. "Über das vergleichende Sprachstudium in Beziehung auf die verschiedenen Epochen der Sprachentwicklung." In *Abhandlungen der Königlich Preussischen Akademie der Wissenschaften, historisch-philosophische Klasse, aus den Jahren 1820 und 1821*: 239–260.
- . 1825. "Über das Entstehen der grammatischen Formen und ihren Einfluß auf die Ideenentwicklung." In *Abhandlungen der Königlich Preussischen Akademie der Wissenschaften, historisch-philosophische Klasse, aus den Jahren 1822 und 1823*: 401–430
- . 1836. *Über die Verschiedenheit des menschlichen Sprachbaues und ihren Einfluß auf die geistige Entwicklung des Menschengeschlechts*. Berlin: Königliche Akademie der Wissenschaften.
- Jacques, Guillaume, and Alexis Michaud. 2011. "Approaching the Historical Phonology of Three Highly Eroded Sino-Tibetan Languages: Naxi, Na and Laze." *Diachronica* 28 (4): 468–499.
- Karlgren, Bernhard. 1920. "Le proto-chinois, langue flexionelle." *Journal Asiatique* 21 (15): 205–232.
- . 1957. *Grammata Serica Recensa (i.e. Bulletin of the Museum of Far Eastern Antiquities)* 29: 1–332.
- von Klaproth, Julius Heinrich. 1823. *Asia Polyglotta*. Paris: A. Schubart.
- Klopfstein, Seraina, Mathias Currat, and Laurent Excoffier. 2006. "The Fate of Mutations Surfing on the Wave of a Range Expansion." *Molecular Biology and Evolution* 23 (3): 482–490.
- Kraaijenbrink, Thirsa, Emma J. Parkin, Denise R. Carvalho-Silva, George van Driem, Guido Barbujani, Chris Tyler-Smith, Mark A. Jobling, and Peter de Knijff. 2009. "Genetic and Linguistic Borders in the Himalayan Region." In *Becoming Eloquent: Advances in the Emergence of Language, Human Cognition and Modern Cultures*, edited by Francesco d'Errico and Jean-Marie Hombert, 181–201. Amsterdam: John Benjamins.
- Kraaijenbrink, Thirsa, Karma Tshering of Gaselô, and Peter de Knijff. 2007. "Allele Frequency Distribution for 21 Autosomal STR Loci in Bhutan." *Forensic Science International* 170: 68–72.
- Kraaijenbrink, Thirsa, Jean Robert M. L. Opgenort, Nirmal Man Tuladhar, George van Driem, and Peter de Knijff. 2007. "Allele Frequency Distribution for 21 Autosomal STR Loci in Nepal." *Forensic Science International* 168 (2–3): 227–231.
- Kuhn, Ernst. 1883. *Über Herkunft und Sprache der transgangetischen Völker. Festrede zur Vorfeier des Allerhöchsten Geburts- und Namensfestes Seiner Majestät des Königs Ludwig II., gehalten in der öffentlichen Sitzung der*

- Königlichen Akademie der Wissenschaften zu München am 25. Juli 1881.*
Munich: Verlag der Königlichen Bayerischen Akademie.
- . 1889. “Beiträge zur Sprachenkunde Hinterindiens.” *Sitzungsberichte der Königlichen Bayerischen Akademie der Wissenschaften (München), Philosophisch-philologische Classe* 2: 189–236.
- Kumar, Vikrant, Arimanda N. S. Reddy, Jagedeesh P. Babu, Tiprisetti N. Rao, Banrida T. Langstieh, Kumarasamy Thangaraj, Alla G. Reddy, Lalji Singh, and Battini M. Reddy. 2007. “Y-Chromosome Evidence Suggests a Common Paternal Heritage of Austro-Asiatic Populations.” *BioMed Central Evolutionary Biology* 7: 47. <http://www.biomedcentral.com/1471-2148/7/47/>.
- Laufer, Berthold. 1916. “The Si-hia Language, a Study in Indo-Chinese Philology.” *T'oung Pao* 17: 1–126.
- Lepsius, Carl Richard. 1861. “Über die Umschrift und Lautverhältnisse einiger hinterasiatischer Sprachen, namentlich der Chinesischen und der Tibetischen.” *Abhandlungen der Königlichen Akademie der Wissenschaften zu Berlin aus dem Jahre 1860*, 449–496.
- Leyden, John Casper. 1808. “On the Languages and Literature of the Indo-Chinese Nations.” *Asiatic Researches* 10: 158–289.
- Li, J n, Peter A. Underhill, Vishal Doctor, Ronald W. Davis, Peidong Shen, L. Luca Cavalli-Sforza, and Peter J. Oefner. 1999. “Distribution of Haplotypes from a Chromosome 21 Region Distinguishes Multiple Prehistoric Human Migrations.” *Proceedings of the National Academy of Sciences of the United States of America* 96: 3796–3800.
- Locke, John. 1690. *An Essay Concerning Humane Understanding, in Four Books*. London: Tho. Basset.
- Maine de Biran, François-Pierre-Gonthier. 1932. [1815]. “Note sur les réflexions de Maupertuis et de Turgot au sujet de l’origine des langues.” In *Œuvres de Maine de Biran*, edited by Pierra Tisserand, 14 vols., 315–338. Paris: Librairie Félix Alcan.
- Malte-Brun, Conrad. 1832. *Précis de la géographie universelle, ou description de toutes les parties du monde sur un plan nouveau, d’après les grandes divisions naturelles du globe: Nouvelle édition, revue, corrigée, mise dans un nouvel ordre et augmentée de toutes les nouvelles découvertes par J.J.N. Huot*. 6 vols. Brussels: Th. Lejeune.
- Matisoff, James Alan. 2000. “On ‘Sino-Bodic’ and Other Symptoms of Neosubgroupitis.” *Bulletin of the School of Oriental and African Studies* 63 (3): 356–369.
- de Maupertuis, Pierre Louis Moreau. 1756a [originally 1748]. “Réflexions philosophiques sur l’origine des langues et la signification des mots.” In *Œuvres*, nouvelle édition corrigée et augmentée 1: 258–309. Lyon: Jean-Marie Bruyset.

- . 1756b. “Dissertation sur les différents moyens dont les hommes se sont servis pour exprimer leurs idées.” In *Œuvres*, nouvelle édition corrigée et augmentée 3: 435–468. Lyon: Jean-Marie Bruyset.
- Moreau, Claudia, Claude Bhérer, Hélène Vézina, Michèle Jomphe, Damian Labuda, and Laurent Excoffier. 2011. “Deep Human Genealogies Reveal a Selective Advantage to Being on an Expanding Wave Front.” *Science* 334: 1148–1150.
- Müller, Friedrich Max. 1871. *Lectures on the Science of Language*. 2 vols. London: Longmans, Green and Company.
- . 1881. *Selected Essays on Language, Mythology and Religion*. 2 vols. London: Longmans, Green and Company.
- Parkin, Emma J., Thirsa Kraaijenbrink, Jean Robert M. L. Opgenort, Nirmal Man Tuladhar, George van Driem, Peter de Knijff, and Mark Jobling. 2007. “Diversity of 26 Y-STR Haplotypes in a Nepalese Population Sample: Isolation and Drift in the Himalayas.” *Forensic Science International* 166 (2–3): 176–181.
- Parkin, Emma J., Thirsa Kraaijenbrink, Karma Tshering of Gaselô, Peter de Knijff, and Mark Jobling. 2006. “26-Locus Y-STR Typing in a Bhutanese Population Sample.” *Forensic Science International* 161 (1): 1–7.
- Petit, Rémy J., and Laurent Excoffier. 2009. “Gene Flow and Species Delimitation.” *Trends in Ecology and Evolution* 24 (7): 386–393.
- Poloni, Estella Simone, Ornella Semino, Giuseppe Passarino, A. S. Santachiara-Benerecetti, I. Dupanloup, André Langaney, and Laurent Excoffier. 1997. “Human Genetic Affinities for Y chromosome P49a,f/TaqI Haplotypes Show Strong Correspondence with Linguistics.” *American Journal of Human Genetics* 61: 1015–1035 (cf. the erratum published in 1998 in the *American Journal of Human Genetics* 62: 1267).
- Poloni, Estella Simone, Nicolas Ray, Stefan Schneider, and André Langaney. 2000. “Languages and Genes: Modes of Transmission Observed Through the Analysis of Male-Specific and Female-Specific Genes.” In *Proceedings: Evolution of Language, 3rd International Conference 3–6 April 2000*, edited by Jean-Louis Dessalles and Laleh Ghadakpour, 185–186. Paris: École Nationale Supérieure des Télécommunications.
- Post, Mark William, and Roger Marsh Blench. 2011. “Siangic: A New Language Phylum in North East India.” Paper presented at the sixth International Conference of the North East Indian Linguistics Society, Tezpur University, January 31–February 2, 2011.
- Pott, August Friedrich. 1856. *Die Ungleichheit menschlicher Rassen hauptsächlich vom sprachwissenschaftlichen Standpunkte*. Lemgo und Detmold: Meyer’sche Hofbuchhandlung.

- Przyluski, Jean. 1924. "Le sino-tibétain" and "Les langues austroasiatiques." In *Les Langues du Monde*, edited by Antoine Meillet and Marcel Cohen, 361–384, 385–403. Paris: Librairie Ancienne Édouard Champion.
- Przyluski, Jean, and Gordon Hannington Luce. 1931. "The Number 'a Hundred' in Sino-Tibetan." *Bulletin of the School of Oriental Studies*, 6 (3): 667–668.
- Pulleyblank, Edwin George. 1983. "The Chinese and Their Neighbours in Prehistoric and Early Historic Times." In *The Origins of Chinese Civilization*, edited by David N Keightley, 411–466. Berkeley: University of California Press.
- Qamar, Raheel, Qasim Ayub, Aisha Mohyuddin, Agnar Helgason, Kehkashan Mazhar, Atika Manoor, Tatiana Zerjal, Chris Tyler-Smith, and S. Qasim Mehdi. 2002. "Y-Chromosomal Variation in Pakistan." *American Journal of Human Genetics* 70: 1107–1124.
- Quintana-Murci, Lluís, C. Krausz, Tatiana Zerjal, S. Hamid Sayar, Michael F. Hammer, S. Qasim Mehdi, Qasim Ayub, Raheel Qamar, Aisha Mohyuddin, U. Radhakrishna, Mark A. Jobling, Chris Tyler-Smith, and Ken McElreavey. 2001. "Y-Chromosome Lineages Trace Diffusion of People and Languages in Southwestern Asia." *American Journal of Human Genetics* 68: 537–542.
- Rasmussen, Morten, and Xiaosen Guo, Yong Wang, Kirk E. Lohmueller, Simon Rasmussen, Anders Albrechtsen, Line Skotte, Stinus Lindgreen, Mait Metspalu, Thibaut Jombart, Toomas Kivisild, Weiwei Zhai, Anders Eriksson, Andrea Manica, Ludovic Orlando, Francisco de la Vega, Silvano Tridico, Ene Metspalu, Kasper Nielsen, María C. Ávila-Arcos, J. Víctor Moreno-Mayar, Craig Muller, Joe Dortch, M. Thomas P. Gilbert, Ole Lund, Agata Wesolowska, Monika Karmin, Lucy A. Weinert, Bo Wang, Jun Li, Shuaishuai Tai, Fei Xiao, Tsunehiko Hanihara, George van Driem, Aashish R. Jha, François-Xavier Ricaut, Peter de Knijff, Andrea B. Migliano, Irene Gallego-Romero, Karsten Kristiansen, David Lambert, Søren Brunak, Peter Forster, Bernd Brinkmann, Olaf Nehlich, Michael Bunce, Michael Richards, Ramneek Gupta, Carlos Bustamante, Anders Krogh, Robert A. Foley, Marta Mirazón Lahr, François Balloux, Thomas Sicheritz-Pontén, Richard Villems, Rasmus Nielsen, Wang Jun, and Eske Willerslev. 2011. "An Aboriginal Australian Genome Reveals Separate Human Dispersals into Asia." *Science* 334 (6052): 94–98.
- Reddy, B. Mohan, B. T. Langstieh, Vikrant Kumar, T. Nagaraja, A. N. S. Reddy, M. Aruna, K. Thangaraj, A. G. Reddy, and Lalji Singh. 2007. "Austro-Asiatic Tribes of Northeast India Provide Hitherto Missing Genetic Link Between South and Southeast Asia." *Public Library of Science One* 2 (11): e1141. doi:10.1371/journal.pone.0001141
- Renan, Ernest. 1858. *De l'origine du langage*. Deuxième édition, revue et considérablement augmentée. Paris: Michel Lévy, Frères, Librairies-Éditeurs.

- Ritter von Xylander, Joseph. 1835. *Die Sprache der Albanesen oder Schkipetaren*. Frankfurt am Main: die Andreäische Buchhandlung.
- Sahoo, Sanghamitra, Anamika Singh, G. Himabindu, Jheeman Banerjee, T. Sitalaximi, Sonali Gaikwad, R. Trivedi, Phillip Endicott, Toomas Kivisild, Mait Metspalu, Richard Villems, and V. K. Kashyap. 2006. "Aprehistory of Indian Y chromosomes: Evaluating Demic Diffusion Scenarios." *Proceedings of the National Academy of Sciences of the United States of America* 103 (4): 843–848.
- Schott, Wilhelm. 1856. "Über die sogenannten indo-chinesischen Sprachen insonderheit das Siamische." *Abhandlungen der Königlichen Akademie der Wissenschaften zu Berlin aus dem Jahre 1856*, Philosophisch-historische Klasse: 161–179.
- Sengupta, Sanghamitra, Lev A. Zhivotovsky, Roy King, S. Q. Mehdi, Christopher A. Edmonds, Cheryl-Emiliane T. Chow, Alice A. Lin, Mitashree Mitra, Samir K. Sil, A. Ramesh, M. V. Usha Rani, Chitra M. Thakur, L. Luca Cavalli-Sforza, Partha P. Majumder, and Peter A. Underhill. 2006. "Polarity and Temporality of High-Resolution Y-Chromosome Distributions in India Identify Both Indigenous and Exogenous Expansions and Reveal Minor Genetic Influence of Central Asian Pastoralists." *The American Journal of Human Genetics* 78: 202–221.
- Shafer, Robert. 1955. "Classification of the Sino-Tibetan Languages." *Word, Journal of the Linguistic Circle of New York* 11: 94–111.
- . 1966. *Introduction to Sino-Tibetan, Part I*. Wiesbaden: Otto Harrassowitz.
- . 1967. *Introduction to Sino-Tibetan, Part II*. Wiesbaden: Otto Harrassowitz.
- . 1968. *Introduction to Sino-Tibetan, Part III*. Wiesbaden: Otto Harrassowitz.
- . 1974. *Introduction to Sino-Tibetan, Part IV*. Wiesbaden: Otto Harrassowitz.
- von Siebold, Philipp Franz Balthazar. 1832. "Verhandeling over de afkomst der Japanners." *Verhandelingen van het Bataviaasch Genootschap van Kunsten en Wetenschappen* 13: 183–275.
- Simon, Walter. 1927. "Zur Rekonstruktion der altchinesischen Endkonsonanten." *Mitteilungen des Seminars für Orientalische Sprachen an der Friedrich-Wilhelms-Universität zu Berlin* 30 (1): 147–167.
- . 1928. "Zur Rekonstruktion der altchinesischen Endkonsonanten, II. Teil." *Mitteilungen des Seminars für Orientalische Sprachen an der Friedrich-Wilhelms-Universität zu Berlin* 31(1): 157–204.

- . 1929. “Tibetisch-chinesische Wortgleichungen, ein Versuch.” *Mitteilungen des Seminars für Orientalische Sprachen an der Friedrich-Wilhelms-Universität zu Berlin* 32 (1): 157–228.
- Starostin, Sergej Anatol’evič. 1994. “The Reconstruction of Proto-Kiranti.” Paper presented at the twenty-seventh Congrès International sur les Langues et la Linguistique Sino-Tibétaines, Centre International d’Études Pédagogiques à Sèvres, October 14, 1994.
- Steinthal, Heymann. 1850. *Die Classification der Sprachen dargestellt als die Entwicklung der Sprachidee*. Berlin: Ferdinand Dümmler’s Buchhandlung.
- . 1860. *Charakteristik der hauptsächlichsten Typen des Sprachbaues*. Berlin: Ferdinand Dümmler’s Verlagsbuchhandlung.
- Sun, Jackson (= Sūn Tiānxin). 2000a. “Parallelisms in the Verb Morphology of Sidaba rGyalrong and Lavrung in rGyalrongic.” *Language and Linguistics* 1 (1): 161–190.
- . 2000b. “Stem Alternations in Puxi Verb Inflection: Toward Validating the rGyalrongic Subgroup in Qiangic.” *Language and Linguistics* 1 (2): 211–232.
- Temple, Sir Richard C. 1903. *Census of India, 1901*, vol. 3: *The Andaman and Nicobar Islands: Report on the Census*. Calcutta: Office of the Superintendent of Government Printing, India.
- Wen Bo, Li Hui, Lu Daru, Song Xiufeng, Zhang Feng, He Yungang, Li Feng, Gao Yang, Mao Xianyun, Zhang Liang, Qian Ji, Tan Jingze, Jin Jianzhong, Huang Wei, Ranjan Deka, Sù Bing, Ranajit Chakroborty, and Jin Li. 2004. “Genetic Evidence Supports Demic Diffusion of Han Culture.” *Nature* 431: 302–305.
- Wood, Elizabeth T., Daryn A. Stover, Christopher Ehret, Giovanni Destro-Bisol, Gabriella Spedini, Howard McLeiod, Leslie Louie, Mike Bamshad, Beverly I. Strassmann, Himla Soodyall, and Michael F. Hammer. 2005. “Contrasting Patterns of Y Chromosome and mtDNA Variation in Africa: Evidence for Sex-Biased Demographic Processes.” *European Journal of Human Genetics* 13: 867–876.
- Wulff, Kurt. 1934. *Chinesisch und Tai: Sprachvergleichende Untersuchungen*. Copenhagen: Levin & Munksgaard.
- Yan Si, Chuan-Chao Wang, Huí Lì, Shi-Lin Li, Jin Lì, and the Genographic Consortium. 2011. “An Updated Tree of Y-Chromosome Haplogroup O and Revised Phylogenetic Positions of Mutations P164 and PK4.” *European Journal of Human Genetics* 19: 1013–1015.
- Yu, Dominic. 2011. “Reconstructing Proto-Ersuic.” Paper presented at the seventeenth Himalayan Languages Symposium, Kōbe City University of Foreign Studies, September 6, 2011.
- Zerjal, Tatjana, B. Dashnyam, A. Pandya, Manfred Kayser, Lutz Roewer, F. R. Santos, W. Schiefenhovel, N. Fretwell, M. A. Jobling, S. Harihara, K. Shimuzu,

D. Semjidmaa, Antti Sajantila, P. Salo, M. H. Crawford, E. K. Ginter, Oleg V. Efgrafov, and Chris Tyler-Smith. 1997. "Genetic Relationships of Asian and Northern Europeans, Revealed by Y Chromosomal DNA Analysis." *American Journal of Human Genetics* 62: 1174–1183.

Zhèngzhāng, Shàngfāng. 2011. "On Tibeto-Chinese Correspondence of Fifty Body Part Terms." *Mínzú Yǔwén* 2011 (4): 16–18.

ཚོམ་པ་པོའི་ལོ་རྒྱུས་མདོར་བསྟུན།

George van Driem འི་སྡེ་ཆ་སློབ་གྲྭ་ཆེན་མོའི་ (University of Bern) རྒྱན་ཡིག་སློབ་གྲྭའི་ནང་ཚན་ལོ་རྒྱུས་རྒྱན་ཡིག་གི་འགན་འཁུན་ཡིན། ཉི་མ་ལ་ཡའི་རྒྱན་ཡིག་ནང་ནས་ལེམ་བུ་དུ་མི། རྫོང་ཁ་དང་། འབྲུམ་ཐང་གི་བརྗོད་སྟོན་ཚོམ་པོ་ལྷོ་མང་དག་སྤེལ་ཡོད། ཉི་མ་ལ་ཡའི་རྒྱན་ཡིག་ཅེས་པའི་མི་རིགས་རྒྱན་ཡིག་སྐོར་པོད་གཉིས་ ༢༠༠༡ལོར་ལྷོ་རིལ་ (Brill) ནས་དཔར་བསྟུན་བྱས། རྒྱན་ཡིག་ཚན་རིག་ནང་སྔར་མ་གྲགས་པ་འབྲུག་ནང་རི་ནག་མོན་པ་དང་གོང་གཏུག་ཞེས་པའི་རྒྱན་གཉིས་བཅས་རྟེན་བྱང་། གནའ་སྔ་མོའི་རྒྱབས་ཀྱི་འགྲོ་བ་མིའི་མི་འབོར་དང་རྒྱུན་འཁུན་རིག་པར་ཉམས་ཞིབ་ཀྱི་མཉམ་ལས་བྱེད་བཞིན་ཡོད། ལོང་གི་ཞིབ་འཇུག་སློབ་མ་དང་ཉམས་ཞིབ་པ་རྣམས་ནས་ཨེ་ཤི་ཡའི་སྤིང་དབུས་ནང་གསར་གཏོད་ཀྱི་བྱ་བ་རྒྱབ་བཞིན་ཡོད།